

## **Studying and Providing a Model for the Development of Collective Financing in Religious Organizations (Case Study of Holy Razavi Shrine)**

**Marzieh Amir Beik\***

Received: 03/05/2021

**Mohammad Mahdi Baradaran\*\***

Accepted: 01/07/2021

**Seyyed Jalal-Aldin Hoseini Vaez\*\*\***

**Seyyed Sajjad Anoushe\*\*\*\***

### **Abstract**

This study has been conducted with the aim of providing a model for the development of collective financing in religious organizations focusing on the Holy Razavi Shrine. It is qualitative and, based on its objectives, has used several methods including documentary and library ones, systematic review, exploratory interviews and thematic analysis approach. To evaluate strengths and weaknesses, interviews have been conducted. They have been in-depth face-to-face, semi-structured interviews with open-ended questions. Content analysis has been used about the collected data. The participants were selected by purposeful sampling and the statistical population consisted of experts and high-ranking officials of the Holy Razavi Shrine from its different departments. Fourteen people were given in-depth and semi-structured interviews following the theoretical saturation criteria. The analysis of 16 interviews with senior managers of the Holy Razavi Shrine to explore the model of collective financing development there, include 278 basic themes, 44 organizing themes and 16 comprehensive themes: Changing the management approaches to the organization, internalization of collective participation in the organization, structural re-engineering, structural and functional barriers of the organization, creating technological infrastructure, employing responsible groups, creating comprehensive programs, paving the way for the endowment attitude in society, methods of developing collective financing patterns, attraction of popular cultural and religious partnerships with specific organization protocols, resources and conditions of collective financing, core projects and development patterns are included. The results can be classified into three parts: the structural status of the organization, the promotion of popular social capital and paving the way for creating endowment attitude in society and promoting their participation and various levels of collective financing (micro, medium, macro and major).

### **Keywords**

Collective Financing; Financial Participation; Public Participation; Religious Organizations; Holy Shrine of Razavi.

JEL Classification: Z13.

---

\* Ph.D. Student in Sociology, Science and Research Branch, Islamic Azad University, Tehran, Iran  
(Corresponding Author). marzieh.amirbeik@yahoo.com  0000-0002-8031-2455

\*\* Ph.D. in Geography and Urban Planning, Ferdowsi University, Mashhad, Iran.  
mahdi.baradaran@gmail.com

\*\*\* M.A. in Information Technology Management, Ferdowsi University, Mashhad, Iran. mali@vaez.info  
 0000-0001-7400-597x

\*\*\*\* M.A. in Business Administration, Hakim Sabzevari University, Sabzevar, Iran.  
s.s.anoushe@gmail.com  0000-0002-7192-648x

بررسی و تدوین مدل توسعه تأمین مالی جمعی در سازمان‌های دینی (نمونه موردی حرم مطهر رضوی)<sup>۱</sup>

مرضیه امیرییک\*

تاریخ دریافت: ۱۴۰۰/۰۲/۱۳ تاریخ پذیرش: ۱۴۰۰/۰۴/۱۰

مقاله برای اصلاح به مدت ۱۹ روز نزد نویسندگان بوده است.

محمد مهدی برادران\*\*

سیدسجاد انوشه\*\*\*\*

سیدجلال‌الدین حسینی واعظ\*\*\*

## چکیده

مقدمه و هدف: این مطالعه باهدف تدوین مدل توسعه تأمین مالی جمعی در سازمان‌های دینی صورت گرفته است. روش: این مطالعه از نوع کیفی و بنا به ماهیت اهدافش با استفاده از چندین روش از جمله روش‌های اسنادی و کتابخانه‌ای، مرور نظام‌مند و نیز با استفاده از مصاحبه‌های اکتشافی و با رویکرد تحلیل تماتیک بهره گرفته است. در بخش مربوط به احصاء مسائل، نقاط قوت و ضعف از ابزار مصاحبه بهره گرفته شده است. مصاحبه‌های پژوهش حاضر، مصاحبه‌هایی چهره‌به‌چهره و نیمه‌ساختاریافته، عمیق و با سؤالاتی باز می‌باشد و برای تحلیل داده‌های گردآوری شده، تحلیل مضمون به‌کارگرفته شده است. انتخاب مشارکت‌کنندگان در پژوهش حاضر از روش نمونه‌گیری هدفمند و جامعه مورد مطالعه تحقیق حاضر تمامی خبرگان و مسئولین بلندپایه حرم مطهر رضوی در معاونت‌های مختلف این سازمان هستند که با تعداد ۱۴ نفر از آنها - بسته به معیار اشباع نظری - مصاحبه‌هایی عمیق و نیمه‌ساختاریافته انجام شده است. یافته‌ها و نتیجه‌گیری: نتیجه تحلیل ۱۶ مصاحبه با مدیران بلندمرتبه حرم مطهر رضوی برای کاوش مدل توسعه تأمین مالی جمعی در حرم مطهر رضوی، شامل ۲۷۸ مضمون پایه، ۴۴ مضمون سازمان‌دهنده و درنهایت، ۱۶ مضمون فراگیر بود. تغییر رویکردهای مدیریتی سازمان، درونی‌سازی مشارکت جمعی در سازمان، مهندسی مجدد ساختاری، موانع ساختاری و عملکردی سازمان، ایجاد زیرساخت‌های فناورانه، به‌کارگیری گروه‌های متولی، ایجاد برنامه‌های جامع، زمینه‌سازی نگرشی وقف در جامعه، روش‌های توسعه الگوهای تأمین مالی جمعی، جذب مشارکت‌های فرهنگی مذهبی مردمی با پروتکل‌های خاص سازمان، منابع و شرایط تأمین مالی جمعی، پروژه‌محوری و الگوهای توسعه احصاء شده است. نتایج به‌دست‌آمده را می‌توان در سه بخش وضعیت ساختاری سازمان، ارتقاء سرمایه اجتماعی مردمی و زمینه‌سازی نگرشی وقف در جامعه و جذب مشارکت و انواع سطوح تأمین مالی جمعی (خرد، میانه، کلان و عمده) طبقه‌بندی نمود.

## واژگان کلیدی

تأمین مالی جمعی؛ مشارکت مالی؛ مشارکت مردمی؛ سازمان‌های دینی، حرم مطهر رضوی. طبقه‌بندی JEL: Z13

۱. این مقاله از طرح پژوهشی باعنوان «بررسی و تدوین مدل توسعه تأمین مالی جمعی در سازمان‌های دینی (نمونه موردی حرم مطهر رضوی)» به سفارش آستان قدس رضوی استخراج گردیده و با کسب اجازه از مسئولان آستان منتشر شده است.

\* دانشجوی دکتری جامعه‌شناسی، واحد علوم و تحقیقات، دانشگاه آزاد اسلامی، تهران، ایران (نویسنده مسئول)

marzieh.amirbeik@yahoo.com

0000-0002-8031-2455

\*\* دانش‌آموخته دکتری جغرافیا و برنامه ریزی شهری، دانشگاه فردوسی، مشهد، ایران

mahdi.baradaran@gmail.com

\*\*\* دانش‌آموخته کارشناسی ارشد مدیریت فناوری اطلاعات، دانشگاه فردوسی، مشهد، ایران

mali@vaez.info

0000-0001-7400-597x

\*\*\*\* دانش‌آموخته کارشناسی ارشد مدیریت بازرگانی، دانشگاه حکیم سبزواری، سبزوار، ایران

s.s.anoushe@gmail.com

0000-0002-7192-648x

### مقدمه و طرح مسأله

تأمین مالی جمعی، روشی نوین برای جذب منابع مالی است. در این روش منابع مالی از تعداد زیادی از افراد جمع‌آوری می‌شود و در قالب اهداء یا پاداش مالی یا غیرمالی در اختیار صاحبان طرح و ایده قرار می‌گیرد. تأمین مالی جمعی، یک پدیده جهانی است که در راستای تأمین مالی طرح‌ها در بخش‌های مختلف اقتصادی، به‌ویژه طرح‌های اجتماعی و آموزشی گسترش یافته است (حسن‌زاده سروستانی، تمیزی‌فر و سیمپاری، ۱۳۹۷، ص. ۶۰).

اهداف تأمین مالی جمعی عبارت از تأمین مالی به‌عنوان اصلی‌ترین هدف، بازاریابی و اعتبارسنجی بازار است (حسن‌زاده سروستانی، تمیزی‌فر و سیمپاری، ۱۳۹۷، ص. ۶۴). این روش، یکی از روش‌های ابداعی نوین برای تأمین مالی در طرح‌های جدید است و این منابع از جمعیت انبوهی گردآوری می‌شود (Ordinani, 2011, p. 2). در سال ۲۰۱۵ میلادی صنعت تأمین مالی جمعی پیشرفت قابل‌توجهی داشته است و با رشد ۱۶۷ درصدی از حجم ۶/۱ میلیارد دلار در سال ۲۰۱۳ به حجم ۳۴/۴ میلیارد دلار در سال ۲۰۱۵ رسیده است (زرندی، افشارپور و عساگری، ۱۳۹۴، ص. ۱۳۴).

تأمین مالی جمعی در راستای مشارکت در تأمین سرمایه در طرح‌ها و پروژه‌های کلان، از طریق درخواست و اعلام عمومی، مقدور می‌شود (عباسی، ۱۳۹۲، ص. ۲). یکی از روش‌های بسیار مهم در تأمین مالی جمعی در طرح‌های کلان، مدل اهدا است که مشارکت‌کنندگان در این مدل، انتظار خاصی در مقابل تأمین مالی انجام‌شده ندارند و به‌درستی رفتار خودباور قلبی و ایمان‌دارند و به‌نوعی اقدام خود را در جهت سودمندی اجتماعی و منفعت معنوی می‌دانند (گودیسی و دیگران، ۲۰۱۲؛ به نقل از مبشراد، ۱۳۹۷، ص. ۱۱۰). این مدل از مهم‌ترین مدل‌های تأمین مالی جمعی در سازمان‌های دینی و رفتارهای مشارکت جوینانه خیرین است. به‌نوعی این روش تأمین مالی جمعی نوعی رفتار مشارکتی مردمی در اقدامات خیرخواهانه و در جهت منفعت عموم مردم است که در سازمان‌های دینی بر این مدل که مبتنی بر مشارکت است، تأکید دارند. مشارکت در لغت به معنای درگیری و تجمع برای منظوری خاص و در اصطلاح به معنای درگیری، فعالیت و تأثیرپذیری و تأثیرگذاری است؛ اما به‌طور کلی می‌توان گفت که مشارکت درگیری ذهنی

و عاطفی اشخاص در موقعیت‌های گروهی است که آنان را برمی‌انگیزد تا برای دستیابی به هدف‌های گروهی یکدیگر را یاری دهند و در مسئولیت کار شریک شوند (صداقت‌نوری، ۱۳۹۴، صص. ۲۶۹-۲۹۷). برنامه‌های تأمین مالی جمعی مبتنی بر مشارکت، باید فضا را برای بروز خلاقیت‌ها و ایده‌های مشارکت‌کنندگان فراهم نماید و در واقع تأمین مالی جمعی مبتنی بر مشارکت هنگامی تحقق می‌یابد که بی‌تفاوتی و بی‌مسئولیتی جای خود را به احساس وابستگی، هم‌سرنوشتی و مسئولیت بدهد. این احساسات، در نهادهای دینی و مذهبی که در آنها معنویت و احساس وابستگی به عنصر معنوی وجود دارد، به‌طور طبیعی حضور دارد.

یکی از زمینه‌ها و عرصه‌های اساسی که در آن رویکرد تأمین مالی جمعی از جایگاه مهمی برخوردار است، سازمان‌های دینی است، به‌طوری‌که در حال حاضر رویکرد غالب نه‌تنها در جهان تشیع و جهان اسلام، بلکه در سراسر جهان برای اداره هرچه بهتر امور نهادهای مختلف دینی، بهره‌گیری از ظرفیت مشتاقان و علاقه‌مندان به نهادهای دینی است. این امر اگرچه از گذشته تاریخی در کشور ما وجود داشته است، اما در سال‌های اخیر با نگاه‌های جدید و براساس الگوهای کارآمد موردتوجه برنامه‌ریزان و مسئولین نهادهای دینی و مذهبی کشور قرار گرفته است. حرم مطهر رضوی، به‌عنوان یکی از بزرگ‌ترین مراکز مذهبی و دینی در جهان و جهان اسلام و اولین و مهم‌ترین سازمان دینی در جهان تشیع، برخوردار از ظرفیت عظیم علاقه‌مندی و اشتیاق خیل عظیم زائران به آستان مقدس رضوی است؛ به‌طوری‌که این علاقه و اشتیاق وصف‌ناپذیر در طول تاریخ خود را در حضور چشم‌گیر همیشگی زائران و وقوف و ندورات و خیرات گسترده شیعیان و محبان امام رضا(ع) نشان داده است؛ اشتیاقی که به گواهی اسناد در دسترس و پژوهش‌های انجام‌شده، نه‌تنها از شدت و حدت آن کاسته نشده، که به دلایل دینی، سیاسی و اجتماعی که اشاره به آنها در مجال حاضر مقدور نیست، رو به تزاید گذاشته است. این ظرفیت عظیم، منبعی پایان‌ناپذیر برای حرم مطهر رضوی، به‌عنوان یک نهاد و سازمان اساساً مردم‌محور فراهم می‌کند و شایسته است که از آن به‌تمام‌معنا بهره گرفته شود. چراکه هم‌انگیزه‌های کافی در افراد جهت مشارکت در تأمین مالی جمعی در امور حرم مطهر رضوی وجود دارد و هم زمینه‌های بهره‌گیری از این مشارکت مهیا است. البته حرم مطهر رضوی

همواره از ظرفیت تأمین مالی جمعی بهره برده است؛ اما این ظرفیت به دلیل گستردگی و عمق وصف‌ناپذیر، زمینه و ظرفیت آن را دارد که گسترش‌یافته، زمینه‌های جدید و متنوعی برای آن تعریف شود و با شناسایی الگوهای جدید تأمین مالی جمعی و احصاء زمینه‌ها، نیازها و رویه‌های قابل بهره‌برداری، استفاده و بهره هرچه بیشتری از آن صورت گیرد. این امر هم موجب خوشنودی امام رضا(ع)، هم رضایت قلبی و احساس شادمانی معنوی زائران و هم تسهیل رویه‌های مالی حرم مطهر رضوی خواهد شد. بر این اساس، مطالعه حاضر به این مسأله پرداخته و درصدد است تحقیقات و مطالعات لازم جهت بهره‌گیری از این ظرفیت عظیم را به انجام رساند.

بر این اساس، موضوع تأمین مالی جمعی از جهات ذیل شایسته پژوهش است:

✓ گستردگی شرح وظایف حرم مطهر رضوی و وجود زمینه‌های متعدد قابل احصاء برای تعریف مشارکت‌های مالی جمعی.

✓ وجود خیل عظیم مشتاقان برای مشارکت اعم از خیل مشتاقان و علاقه‌مندان امام رضا(ع) در ایران و در سراسر جهان، سازمان‌ها و نهادهای غیردولتی، تشکل‌های خودجوش مردمی مانند هیأت‌های مذهبی و چهره‌ها و نخبگان دینی.

✓ ضرورت و لزوم بهره‌گیری از ظرفیت‌های حرم مطهر رضوی برای ترویج فرهنگ مشارکت مردمی به‌ویژه تأمین مالی جمعی در امور دینی و حتی امور شهروندی، باهدف ترویج نگاه مردم‌محور و مردم‌مدار به فرهنگ و سیره رضوی و اداره جمعی و مشارکتی امور با بهره‌گیری از عنصر معنویت.

براساس مقدمه پیش‌گفته، اهداف پژوهش حاضر موارد زیر خواهد بود. در ادامه اهداف فوق تشریح شده و نکاتی پیرامون آنها ارائه می‌شود:

✓ بررسی پژوهش‌های انجام‌شده در رابطه با الگوهای تأمین مالی جمعی در سازمان‌ها و نهادهای مردم‌محور.

✓ تجربه‌نگاری تأمین مالی جمعی و مشارکتی و بهره‌گیری از دیدگاه صاحب‌نظران پیرامون ایده‌های خلاقانه تأمین مالی جمعی.

- ✓ احصاء مسائل، نقاط ضعف، محدودیت، ظرفیت‌ها و زمینه‌های بهره‌گیری از مشارکت و تامین مالی جمعی در حرم مطهر رضوی.
- ✓ بررسی و شناسایی الگوهای نوین تامین مالی جمعی با تأکید بر نهادها و سازمان‌های دینی.
- ✓ تدوین الگویی برای تامین مالی جمعی حرم مطهر رضوی.

#### ۱. تامین مالی جمعی در سازمان‌های دینی

یکی از روش‌های تامین مالی جمعی در سازمان دینی (حرم مطهر رضوی)، در سال‌های گذشته، بر پایه مشارکت مدنی غیرانتفاعی عمومی - خصوصی صورت می‌گیرد. این نوع از تامین مالی جمعی بر مبنای همکاری مشترک بین نهادها، مؤسسات و ارگان‌های خصوصی و یا دولتی هم‌سو با آستان قدس محقق می‌گردد. در این نوع از تامین مالی جمعی آستان قدس رضوی به جای عهده‌دار شدن اجرای یک پروژه و یا برنامه بخشی از مسئولیت تامین مالی، هماهنگی، برنامه‌ریزی و اجرا را به نهاد شریک واگذار می‌نماید. در این مدل تفاهم‌نامه یا قرارداد بر پایه شراکت و توازن میان طرفین برای تحقق موضوع مشارکت عمومی خصوصی عام‌المنفعه تنظیم می‌گردد و نه بر اساس نگرش کارفرمایی و پیمانکاری انگیزه مشارکت در این مدل دستیابی به اهداف مشترک عام‌المنفعه منطبق بر مأموریت‌های طرفین است. به این معنی که نهادها، مؤسسات و ارگان‌های دولتی و خصوصی برای دستیابی به اهداف مأموریت محور خود از بستر آستان قدس در انجام خدمات عام‌المنفعه در راستای مسئولیت اجتماعی بهره‌برند. در این بین آستان قدس می‌بایست با شناسایی و تعریف هدفمند پروژه‌ها و برنامه‌های دارای ظرفیت جذب مشارکت بستر مناسب را ایجاد نماید. این روش تامین مالی جمعی در چند فاز صورت می‌گیرد:

- فاز اول: تشکیل کمیته وقف و نذر و تعیین مصادیق مربوط به مشارکت.
- فاز دوم: تشکیل واحد جذب مشارکت‌های مردمی سازمان حرم مطهر باهدف اطلاع‌رسانی تبلیغ و جذب مشارکت‌ها ذیل مصادیق تعریف شده.
- فاز سوم: تعریف و اجرای پروژه‌ها و مصادیق مشارکت در قالب‌های تامین مالی جمعی، حبس و نذر خدمت، وقف مشارکتی.

- فاز چهارم: تشکیل مجمع خیرین حرم مطهر در جهت تأمین مالی جمعی به وسیله مخاطبان خاص (طرح و برنامه معاونت تبلیغات اسلامی، ۱۳۹۷).

در سال‌های اخیر حرم مطهر رضوی در بحث تأمین مالی جمعی اقدامات و پروژه‌های خود با چالش‌های بسیاری مواجه گردیده است. از جمله مهم‌ترین چالش‌های سازمان حرم مطهر رضوی، شکاف و فاصله میان ذهنیت جامعه از منابع مالی و درآمدی حرم مطهر رضوی با واقعیت، اجرای شیوه‌های سنتی و ازهم‌گسیخته تأمین مالی، کاهش میزان رضایت مردم از مسئولان حوزه‌های مختلف در زمینه تأمین مالی جمعی، افزایش نگرش‌های فردگرایانه در افراد جامعه و توجه به منافع شخصی تا منافع عمومی و بُعد معنوی تأمین مالی جمعی، کاهش میزان اعتماد اجتماعی و عدم احساس تعلق اجتماعی، کاهش مسئولیت‌پذیری در افراد و عدم توجه مدیران سازمان به تأثیر رسانه‌های گروهی در تأمین مالی جمعی می‌توان اشاره نمود که زمینه را برای کاهش انگیزه افراد برای مشارکت در تأمین مالی جمعی در حرم مطهر رضوی فراهم کرده است.

بر این اساس، مطالعه حاضر باهدف تدوین مدل توسعه تأمین مالی جمعی در سازمان فوق صورت گرفته است تا بتوان با خروج از شیوه‌های سنتی مدیریتی تأمین مالی جمعی و شناسایی موانع و محدودیت‌ها و چالش‌های سازمان و همچنین احصاء ظرفیت‌های سازمان، به تدوین مدل‌های نوین جذب منابع مالی جمعی در پروژه‌ها و فعالیت‌های حرم مطهر رضوی در آینده گام برداشت.

حرم مطهر رضوی به‌عنوان یکی از سازمان‌های دینی بسیار قوی در کشورمان در زمینه تأمین مالی جمعی در قیاس با دیگر سازمان‌های دینی در داخل و خارج کشور تفاوت‌هایی دارد. می‌توان گفت در سال‌های گذشته، تأمین مالی جمعی در این سازمان بر پایه مشارکت مدنی غیرانتفاعی عمومی - خصوصی صورت می‌گیرد. این نوع از تأمین مالی جمعی بر مبنای همکاری مشترک بین نهادها، مؤسسات و ارگان‌های خصوصی و یا دولتی هم‌سو با آستان قدس محقق می‌گردد. در بررسی نمونه‌های تأمین مالی جمعی در سایر کشورهای مسلمان، نمونه مساجد موفق و نسبتاً پربار، مسجد المصباحین در شهر مادن می‌توان نام برد. عوامل کلیدی در مدیریت موفق مسجد المصباحین؛ تشکیل کمیته

جمع‌آوری زکات، توانمندسازی اجتماعی و شفافیت و مسئولیت‌پذیری مدیران سازمان‌ها است. در اینجا مساجد به عنوان یکی از انواع سازمان‌های دینی در بحث تامین مالی جمعی مورد تأکید قرار گرفته‌اند. فعالیت‌ها و مدیریت مساجد به بودجه قابل توجهی احتیاج دارند. بنابراین نیاز است که مساجد بودجه دائمی داشته باشند. به عنوان مثال، توسعه بنگاه‌های اقتصادی خاص یا راه‌اندازی کسب‌وکار مشخص در بازار و انجام فعالیت‌های تجاری. مسجد المصباحین یک واحد جمع‌آوری زکات (UPZ) تأسیس کرده است. UPZ زکات را جمع‌آوری می‌کند. هر ماه رمضان یک کمیته زکات شکل می‌گیرد و پس از پایان ماه رمضان منحل می‌شود و کمیته جدید زکات در ماه رمضان سال آینده تشکیل می‌گردد. مسجد المصباحین واحدی برای تخصیص بودجه به شرکت‌های خرد و محلی دارد و سرمایه‌گذاری می‌کند. در واقع پول زکات به هشت صنف مختلف برای بازدهی بیشتر واگذار می‌گردد. در این روش، هیأت امنای مسجد، همچون روش سرمایه‌داران در بازار، با وام‌دادن به اصناف، سود حاصل از آنها را دوباره برای امور مسجد سرمایه‌گذاری می‌کند. بنابراین از تفاوت‌های میان سازمان دینی حرم مطهر رضوی با دیگر سازمان‌های دینی در بحث تامین مالی جمعی می‌توان اشاره کرد که در حرم مطهر رضوی، تامین مالی جمعی بر مبنای همکاری مشترک بین نهادها، مؤسسات و ارگان‌های خصوصی و یا دولتی است اما در سازمان‌های دینی در سایر کشورهای مسلمان با تأکید بر منابع مردمی و از طریق گردآوری زکات و به‌کارگیری منابع جمع‌آوری شده در فعالیت‌های اقتصادی در جهت افزایش سودآوری و یا وام‌دادن به اصناف و سرمایه‌گذاری در زمینه‌های خرد و محلی اقتصادی است (Harahap, Harahap, Daulay & Marliyah, 2019, p. 30).

از دیگر دلایل موفقیت در تامین مالی جمعی در سازمان‌های دینی در کشورهای دیگر مسلمان، شفافیت و مسئولیت‌پذیری مدیران و اداره‌کنندگان این مسجد است و هر بخش مسئولی دارد که به‌طور منظم پاسخ‌گو بوده و فعالیت‌های این مسجد را گزارش می‌کنند. (نمونه‌ای تطبیقی از سازمان‌های دینی در زمینه تامین مالی جمعی).

در ادامه می‌توان گفت مساجد بودجه یا حمایت مالی خود را از دو منبع خاص دریافت می‌کنند. منبع اول به صورت کمک‌هزینه از طرف دولت یا شورای اسلامی است در حالی که منبع دیگر از جانب افراد خیر یا شرکت‌ها است. بیشتر مساجد در کشور مالزی



منابع مالی وجوه نقدی و دارایی‌های مالی خوبی دارند و برخی از مساجد مالزی قادر به جمع‌آوری کمک‌های عظیمی از افراد و شرکت‌ها هستند. منابع صندوق مالی مساجد، عموماً از طریق کمک‌های مردمی و دولت است، هرچند مشاهده می‌شود که تأمین مالی مردمی بیش از کمک دولت است (Harahap, Harahap, Daulay & Marliyah, 2019, pp. 30-31). در سازمان حرم مطهر رضوی بیشتر تأمین مالی جمعی در گذشته با تأکید همکاری‌های مشترک میان نهادی با سایر سازمان‌ها و ارگان‌ها بوده است، درحالی‌که بررسی سایر سازمان‌های دینی در دیگر کشورهای مسلمان نشان داد که فعالیت‌های سازمان‌یافته مساجد، مردم را به‌عنوان تأمین‌کنندگان جمعی اصلی معرفی کرده‌اند و آنها را در راستای اهدای کمک و مشارکت بیشتر به مساجد، ترغیب می‌کنند.

## ۲. معرفی تأمین مالی جمعی

نخستین بار، موضوع تأمین مالی جمعی توسط جف هاو در سال ۲۰۰۸ میلادی در کتابی با عنوان «جمع سپاری» عنوان گردید و دو عنصر با عنوان «فراخوان بار» و «جمعیت» به‌عنوان ارکان جمع سپاری بیان گردید. جمع سپاری براساس این اصل که «خرد جمعی بر خرد باهوش‌ترین فرد یا افراد آن جمع برتری دارد» ایزاری است که بحث خرد جمعی را به‌عنوان یک امر در راستای تولید کالا یا ارائه خدمات، همگرا می‌کند (حسن‌زاده سروستانی، تمیزی‌فر و سیمپاری، ۱۳۹۷، ص. ۶۲). یکی از منابع ضروری برای ایجاد و رشد هر کسب‌وکاری منابع مالی است و کارهای نوپا با مشکل تأمین مالی از طرق سنتی روبه‌رو هستند. برای غلبه کردن بر مشکلات ناشی از عدم تأمین مالی کافی، برخی کارآفرینان روش تأمین مالی جمعی را ابداع کرده‌اند (Belleflamme, 2014؛ به نقل از سریزدی و دیگران، ۱۳۹۷، ص. ۴۵). تأمین مالی جمعی روشی مبتنی بر جمع سپاری<sup>۱</sup> (روشی که بر پایه بهره‌گیری از ظرفیت‌ها و منابع مردمی همچون پول و کار) است و سرمایه‌گذاری می‌شود (سریزدی و دیگران، ۱۳۹۷، ص. ۴). از تأمین مالی جمعی تعاریف متعددی شده است و هر تعریف به جنبه‌ای از تأمین مالی جمعی اشاره می‌کند. بلفلم (۲۰۱۴) روش تأمین مالی جمعی را بدین شکل تعریف می‌کنند: «یک دعوت باز اینترنتی برای تأمین مالی یا به‌صورت کاملاً بلاعوض (هدیه)<sup>۲</sup> یا درازای نوعی از پاداش یا حق

رای<sup>۳</sup> به منظور حمایت از طرح‌ها و پروژه‌های با مقاصد خاص» برخی دیگر همچون مولیک (۲۰۱۴) در تعریف خود بر فرایند و محتوا توجه کرده و تأمین مالی جمعی را تلاش کارآفرینان در حوزه‌های مختلف فرهنگی، اجتماعی و انتفاعی می‌داند که فعالیت‌هایشان به واسطه مشارکت افراد زیادی با سرمایه اندک و با استفاده از ابزارهایی همچون اینترنت و بدون واسطه و الزامات مالی استاندارد صورت می‌گیرد (سریزدی و دیگران، ۱۳۹۷، ص. ۴).

اگر بخواهیم تعریفی جامع از تأمین مالی جمعی بیان کنیم می‌توان بدین صورت آن را تعریف نمود که: تأمین مالی جمعی روشی نوین برای تأمین مالی مشاغل کوچک و متوسط با استفاده از تعداد بسیاری از سرمایه‌های خرد و متوسط به واسطه اینترنت است. این روش از سه حوزه علمی نشأت گرفته که عبارت‌اند از:

۱. حوزه مدیریت مالی؛
۲. حوزه مدیریت فناوری اطلاعات (به واسطه جمع سپاری و ظرفیت شبکه‌های تحت وب ۲ و یا اقتصاد مشارکتی منتج شده است)؛
۳. حوزه مدیریت کسب و کار و برون‌سپاری سازمان‌ها.

مفهوم تأمین مالی جمعی نشأت گرفته از مفهوم جمع سپاری است و در این پژوهش به تأمین مالی و جمع‌آوری پول جهت سرمایه‌گذاری و توسعه فعالیت‌های حرم مطهر رضوی خواهیم پرداخت. پروژه‌های تأمین مالی جمعی می‌توانند انتفاعی یا غیرانتفاعی و از نظر هدف می‌توانند بسیار متنوع باشند (Schwienbacher, 2010, p. 4).

تأمین مالی جمعی دارای مدل‌های متنوعی است که در یک دسته‌بندی ۴ مدل از تأمین مالی جمعی در مدل ذیل ترسیم شده است:

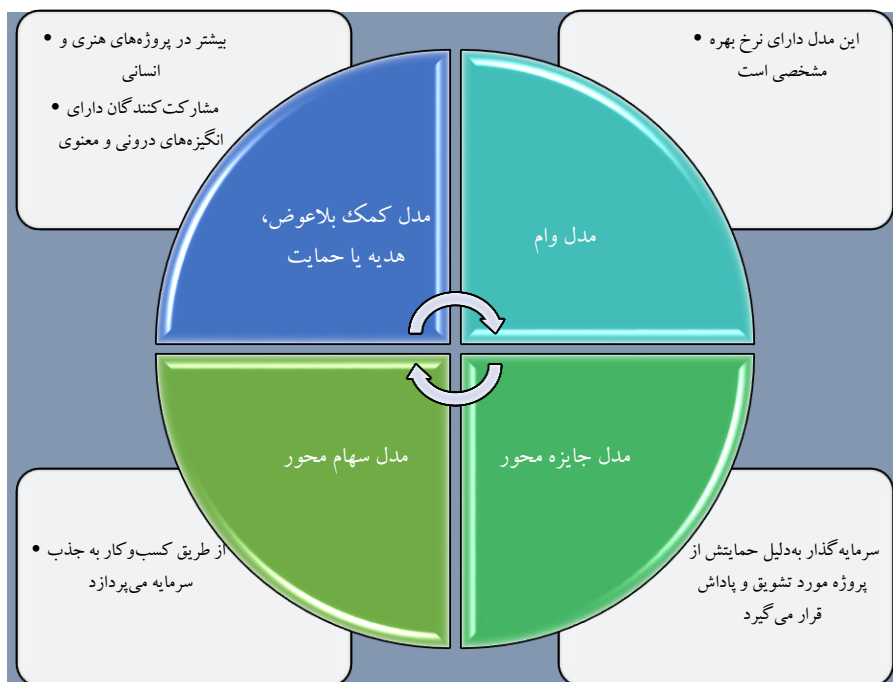

### مدل (۱): مدل‌های تأمین مالی جمعی

منبع: سریزدی و دیگران، ۱۳۹۷

امروزه رشد تأمین مالی جمعی در تمامی کشورهای دنیا، تحت‌تأثیر و مرهون فضای وب و شبکه‌های اجتماعی است. از مهم‌ترین اهدافی که تأمین مالی جمعی دنبال می‌کند عبارتند از:

- ✓ مهم‌ترین هدف را شاید بتوان تأمین مالی جمعی باشد.
- ✓ هدف دیگر بازاریابی است که کمک می‌کند تا افراد بتوانند طرح‌های خود را بازاریابی کنند.
- ✓ هدف سوم اعتبارسنجی بازار است.

یکی از نمونه‌های بسیار موفق در بحث تأمین مالی جمعی، شرکت «کیک استارتر» است که در زمینه‌های بسیاری بحث تأمین مالی جمعی را با دامنه وسیعی از موضوعات و فعالیت‌ها ایجاد کرده است (حسن‌زاده سروستانی، تمیزی‌فر و سیمپاری، ۱۳۹۷، ص.

۶۷). تامین مالی جمعی در کشور ما سابقه‌ای دیرین دارد، از جمله به مراسم گلریزان، صندوق‌های قرض‌الحسنه، تعاونی‌ها و... می‌توان اشاره نمود. در شرایط کنونی روش‌های سنتی تامین مالی در کشور ما پابرجا مانده است و علاوه بر آن به واسطه فناوری‌های نوین ارتباطی و اطلاعاتی تامین مالی جمعی به روش‌های نوین در راستای پروژه‌های کلان از جمله بازسازی اماکن مقدس و یا کمک به بیماران تهی‌دست و... منابع مالی جمع‌آوری شده‌اند (بهارى فر، شهرابى و جلال، ۱۳۹۵؛ به نقل از عسگری مروت و دیگران، ۱۳۹۹، ص. ۱۳۳)؛ اما نباید از این موضوع غافل ماند که تامین مالی جمعی با فرصت‌ها و ظرفیت‌های بسیاری که دارد اما می‌تواند در صورت عدم کنترل و هدایت صحیح، به‌عنوان بستری برای ارتکاب برخی جرایم باشد و از این رو چالش‌ها و تهدیداتی را ایجاد می‌کند. دو نوع تهدید متوجه این نوع تامین مالی است: **نوع اول** در ارتباط با مسائل اقتصادی و مدیریتی و **نوع دوم** در ارتباط با مسائل حقوقی است. سرمایه‌گذاری جمعی در کنار فرصت‌ها و مزایا بسیاری که دارد برای سرمایه‌گذاران تهدیداتی را نیز به همراه خواهد داشت و اولین تهدید احتمال شکست طرح یا پروژه است. در صورتی که تامین مالی جمعی به‌طور کامل تامین نگردد زمینه شکست طرح را ایجاد می‌کند و تهدید مهم دیگر این است که به‌دلیل ماهیت مجازی بودن و در بستر وب و اینترنت، این نوع از تامین مالی جمعی با افشا اطلاعات و در دسترس گذاشتن ایده‌های افراد کارآفرین، ممکن است زمینه برای سرقت ایده‌های نوآورانه کارآفرینان فراهم شود و در نتیجه مشکلاتی حقوقی به لحاظ مالکیت فکری ایده‌ها ایجاد کند. تهدید دیگر این است که افراد یا کارآفرینانی که تجربه لازم ندارند سهل‌انگاری در هزینه‌ها ممکن است موجب کاهش و یا خطر افتادن اعتبار کارآفرین در میان سرمایه‌گذاران در تامین مالی جمعی ایجاد کند و زمینه اعتماد و سرمایه اجتماعی را کاهش دهد (European Commission, 2015؛ به نقل از عسگری مروت، عالی‌پور، مهرنوش و بهرامی‌گرو، ۱۳۹۸، صص. ۱۳۸-۱۳۹).

### ۳. روش انجام پژوهش

موضوع پژوهش حاضر، بررسی و تدوین مدل توسعه تامین مالی جمعی در سازمان‌های دینی (نمونه موردی سازمان حرم مطهر رضوی) است. در این تحقیق، بنا به دلایلی همچون

پسچیدگی موضوع و ناشناخته بودن نسبی‌اش؛ وجود دانش صریح و ضمنی در میان صاحب‌نظران حوزه مربوطه؛ کمبود تحقیقات کاربردی در زمینه تدوین مدلی برای تأمین منابع مالی جمعی در سازمان‌های دینی و همچنین فقدان تئوری جامع برای تدوین معیارهای ارزیابی، استفاده از روش کیفی مناسب‌تر به نظر می‌رسد. این مطالعه بنا به ماهیت اهدافش با استفاده از چندین روش از جمله روش‌های اسنادی و کتابخانه‌ای، مرور نظام‌مند و نیز روش کیفی با استفاده از مصاحبه‌های اکتشافی و با رویکرد تحلیل مضمون بهره گرفته است. جامعه آماری این مطالعه در بخش مرور نظام‌مند شامل تحقیقاتی است که از ابعاد گوناگون به بررسی ظرفیت‌های مشارکت‌های مردمی و تأمین مالی جمعی پرداخته‌اند. بنابراین با استفاده از کلیدواژه‌هایی چون «تأمین مالی جمعی، تأمین مالی، مشارکت، مشارکت مردمی، مشارکت خیرخواهانه، وقف، نذر و نذورات، انواع مشارکت‌های مردمی و...»، به جستجو در پایگاه‌های اطلاعات علمی مانند «ایراندک، پرتال جامع علوم انسانی، مگیران، نورمگز، جهاد دانشگاهی و...» پرداخته‌شده و تمامی مقاله‌های مرتبط فارسی و لاتین احصا شده‌اند. در مرحله دوم کلیه اسناد به‌دست‌آمده خوانش و پس از تأیید ارتباط و تناسب با موضوع پژوهش با داوری چند متخصص غربال‌شده و برای استخراج داده‌ها انتخاب‌شده‌اند. در نهایت داده‌ها براساس روش انجام، اهداف، متغیرهای موردبررسی، یافته‌ها، نتایج و پیشنهادها، تحلیل‌شده‌اند و پس از مقایسه پژوهش‌های فارسی و لاتین بخش مرور نظام‌مند، مدلی براساس متغیرهای مستخرج از این تحقیقات ترسیم‌شده است. در بخش مربوط به احصاء مسائل، چالش‌ها، نقاط قوت و ضعف از روش کیفی و ابزار مصاحبه بهره گرفته‌شده است. با توجه به موضوع پژوهش حاضر از یک‌سو و مبتنی بودن راهبرد تحقیق بر گردآوری اطلاعات از خبرگان و مسئولین بلندپایه، مصاحبه‌های این پژوهش از نوع مصاحبه‌های نیمه‌ساخت‌یافته و عمیق هستند. یکی از روش‌های ساده و کارآمد تحلیل کیفی، تحلیل مضمون است. فرآیند تحلیل مضمون شامل مفهوم‌یابی (مفاهیم/ مضامین پایه)، مقوله‌بندی (مقوله‌ها/ مضامین سازمان‌دهنده) و ساماندهی و الگوسازی موضوعی (تم‌ها/ مضامین بنیادی) است. در پژوهش حاضر، از روش استقرایی برای کشف مضامین در داده‌ها استفاده خواهد شد،

زیرا در این پژوهش یک تئوری از قبل موجود مورد استفاده قرار نگرفته است و تنها از چارچوب مفهومی سود جسته شده و براساس آن سؤالات اکتشافی کلان طرح می‌شوند. انتخاب مشارکت‌کنندگان در پژوهش حاضر از روش نمونه‌گیری هدفمند است. حدتوقف یا اشباع در انتخاب نمونه‌ها جایی است که دیگر در بین مفاهیم ارائه‌شده توسط مصاحبه‌شوندگان مفهوم جدیدی مشاهده نشود (کرسول، ۱۳۹۱، ص. ۸۷-۸۸). جامعه مورد مطالعه تحقیق حاضر تمامی خبرگان و مسئولین بلندپایه حرم مطهر رضوی در معاونت‌های مختلف این سازمان هستند که با تعدادی از آنها - بسته به معیار اشباع نظری - مصاحبه‌هایی عمیق و نیمه‌ساختاریافته با مدت‌زمانی بین ۴۵ تا ۷۵ دقیقه انجام شده است. برای افزایش قابلیت انتقال پژوهش، سعی خواهد شد با عرضه کامل یافته‌ها و تطبیق با متون نظری، این امر انجام گیرد. جهت اطمینان‌پذیری مطالعه اقداماتی به شرح زیر انجام می‌گیرد: تطبیق توسط اعضا؛ مشارکت‌کنندگان، گزارش نهایی مرحله نخست و نیز فرایند تحلیل یا مقوله‌های به‌دست‌آمده را بازبینی و نظر خود را در مورد آنها بیان می‌کنند.

#### جدول (۱): مراحل انجام پژوهش

عنوان	اقدامات	روش پژوهش
مطالعات اسنادی	مطالعات نظری پیرامون تأمین مالی جمعی، سنخ‌شناسی تأمین مالی جمعی، مشارکت مالی، پارادایم‌های گوناگون در مباحث تأمین مالی جمعی و مبانی فکری آن، الگوهای تأمین مالی جمعی، الگوهای مشارکت مردمی در منابع داخلی و خارجی.	مرور اسنادی
	بررسی، درک و دریافت مفهوم تأمین مالی جمعی و نظام مفاهیم مرتبط با آن در اندیشه اسلامی.	مرور اسنادی
	بررسی پژوهش‌های انجام‌شده در زمینه الگوهای بهره‌برداری از تأمین مالی جمعی و ظرفیت‌های مشارکت مردمی با تأکید بر نهادها و سازمان‌های دینی (مقاله‌ها، طرح‌های پژوهشی، پایان‌نامه‌ها و ...) در داخل.	مرور نظام‌مند، فراتحلیل کیفی
	بررسی تجربیات و الگوهای بهره‌گیری از ظرفیت مشارکت‌های مردمی و تأمین مالی جمعی در نهادهای دینی و مذهبی جهان (حرمین شریفین،	مرور نظام‌مند، فراتحلیل کیفی

عنوان	اقدامات	روش پژوهش
	کلیسای کاتولیک، کلیساهای ملی کشورهای پروتستان، نهادهای مذهبی شرق آسیا و...	
مطالعات سازمانی	بررسی تفصیلی ساختار حرم مطهر رضوی؛ استخراج کارویژه‌ها و وظایف، بررسی هزینه‌ها و مخارج باهدف شناسایی ظرفیت‌های بهره‌گیری از مشارکت مردمی در تأمین مالی جمعی	مطالعات اسنادی
تجربه‌نگاری	بررسی و تحلیل دیدگاه‌های صاحب‌نظران، متخصصین و مسئولین حرم مطهر رضوی پیرامون مسأله مشارکت مردمی در تأمین مالی جمعی در امور حرم مطهر و نکات و مسائل آن، ظرفیت‌ها و امکانات مشارکت مردمی در اداره امور حرم مطهر، تجربیات بهره‌گیری از مشارکت مردمی در حرم مطهر و سازمان‌ها و نهادهای مشابه، ایده‌های خلاقانه برای تأمین مالی جمعی.	مصاحبه عمیق، تحلیل تماتیک
	بررسی و تحلیل دیدگاه‌های صاحب‌نظران پیشرو در زمینه امور اقتصادی و مالی پیرامون تأمین مالی جمعی در حرم مطهر رضوی و پی‌ریزی بنیان کاهش هزینه‌ها، تأمین مالی و افزایش انگیزه‌های دینی و مذهبی در مشارکت‌کنندگان.	مصاحبه عمیق، تحلیل تماتیک، گروه‌مرکز
جمع‌بندی نهایی	جمع‌بندی نهایی مطالعات مذکور در قالب گزارش نهایی تفصیلی و ارائه الگوی بهره‌گیری از ظرفیت مشارکت‌های مردمی در حرم مطهر رضوی	---

#### ۴. یافته‌های پژوهش

##### ۴-۱. یافته‌های حاصل از مرور نظام‌مند تحقیقات داخلی

هدف این مطالعه تدوین مدل توسعه تأمین مالی جمعی در سازمان‌های دینی (مورد مطالعه حرم مطهر رضوی) است. این بخش از مطالعه به مرور نظام‌مند پژوهش‌های انجام‌شده در حوزه تأمین مالی جمعی و مشارکت مالی خواهد پرداخت و در راستای هدف پژوهش مقالات مرتبط شناسایی و مرور و در انتها سنخ‌شناسی و شبکه‌ای از الگوهای تأمین مالی جمعی ترسیم خواهد شد. براساس مرور نظام‌مند سیستماتیک پژوهش‌های داخلی انجام‌شده در بازه زمانی (۸۹-۱۳۹۹) در حوزه پژوهش‌های مرتبط با موضوع مورد مطالعه، تعداد حدود ۵۰ پژوهش شناسایی شده که در مرحله غربال‌گری و فیلترینگ کردن مقاله‌ها (۱۷ مقاله فارسی و ۱۵ مقاله لاتین) منتخب گردید. در این بخش از پژوهش به احصاء کلمات کلیدی مرتبط

و جستجو در پایگاه‌های علمی پرداخته و حدود ۳۰ مقاله مرتبط با حوزه تحقیق شناسایی شده‌اند. در ادامه به مرور مقاله‌ها در دو بخش کمی و کیفی خواهیم پرداخت.

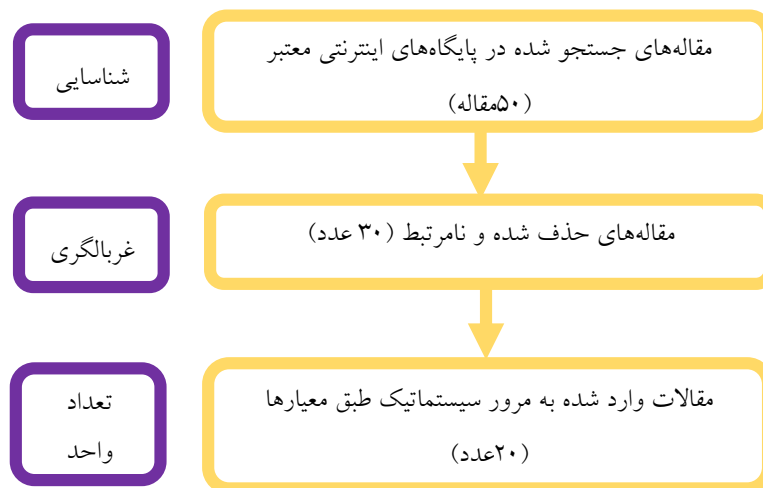

#### مدل (۲): فرآیند انتخاب مقاله بخش مرور نظام‌مند

منبع: یافته‌های تحقیق

مرور پژوهش‌های صورت گرفته‌شده در مقطع زمانی سال‌های (۸۹-۱۳۹۹)، براساس روش اجرای تحقیق (کمی و کیفی) و به لحاظ حوزه موضوعی (تأمین مالی جمعی) مورد ارزیابی و مرور نظام‌مند سیستماتیک قرار گرفته که به صورت مختصر شرح آن در ذیل ارائه شده است:

حسن‌زاده سروستانی، تمیزی فر و سیمیری (۱۳۹۷) در پژوهشی با عنوان «تأمین مالی جمعی، الگویی مناسب جهت مشارکت خیرین»، مهم‌ترین روش‌های تأمین مالی جمعی را عبارت‌اند از: تأمین جمعی مالی و اهدایی، استفاده از فناوری‌های نوین همچون وب ۲ و فضای سایبر و تشکیل پلتفرم‌های تأمین مالی جمعی و تشکیل کمپین معرفی می‌کند. سیدحسینی و ابراهیمی سالاری (۱۳۹۵) در پژوهشی با عنوان «نهادسازی نوین مالی برای وقف پول و اثر آن بر توسعه جامعه اسلامی»، نشان می‌دهد که در حوزه اقتصاد اسلامی، وقف پول به‌عنوان یک ابزار مالی مورد استفاده قرار گیرد نیز می‌تواند به‌عنوان



منبعی برای افزایش سرمایه‌گذاری و صرف سود حاصل از سرمایه‌گذاری در برنامه‌های تأمین مالی خرد نقش مؤثرتری در توسعه جامعه داشته باشد.

مبشر راد و غنبرطهرانی (۱۳۹۷) در پژوهشی با عنوان «عوامل تأثیرگذار بر کارکرد رسانه‌های اجتماعی در تأمین مالی جمعی مؤسسات خیریه، پرداخته است. سازمان‌های خیریه مردم‌نهاد با وجود ماهیت مستقل از منابع دولتی، می‌توانند از تأمین مالی جمعی برای حصول چشم‌اندازهای خود بهره ببرند. نتایج پژوهش به نشر و فراخوان از طریق رسانه‌های اجتماعی با توجه به گستره دربرگیری آنها و سرعت انتقال در این رسانه‌ها تأکید می‌ورزد. وجود استراتژی هم‌راستای تأمین مالی، مدیریت کارآمد رسانه‌ها و اعتبارسمن، علت موفقیت پروژه در بستر فناوری اطلاعات و تبلیغات و اشتراک رسانه‌ای، زمینه رشد و بودجه موردنیاز با موفقیت تأمین شود.

صدری و هندی‌زاده (۱۳۹۳) در پژوهشی به تأسیس بانک وقف پول، تأسیس صندوق قرض‌الحسنه وقفی و تأسیس شرکت‌های سرمایه‌گذاری اوراق وقفی در زمینه تأمین مالی جمعی از طریق وقف ارزش‌های مالی اعتباری تأکید می‌کنند.

نوروزی و دیگران (۱۳۹۳) در پژوهشی با عنوان «تأمین مالی خیرانه دانشگاه‌ها: شناسایی الزامات و کژکارکردها» بر تأمین مالی جمعی از بخش عمومی، تأمین مالی جمعی از بخش خصوصی و تأمین مالی از جامعه مدنی و سازمان‌های مردم‌نهاد در نتایج خود تأکید کرده‌اند.

در زمینه عوامل اثرگذار بر تأمین مالی جمعی تحقیقات چندی صورت گرفته است از جمله دلاور، شعبانی، کریمی و درتاج (۱۳۹۵)؛ منصوری و سلیمیان‌ریزی (۱۳۹۸)؛ بلورفروش و انصاری (۱۳۹۸)؛ نصراللهی و عبدلی سبحانی (۱۳۹۳)، نتایج این تحقیقات نشان می‌دهد زمینه‌ها و عوامل بینشی نگرشی همچون آموزش، فرهنگ‌سازی، ایجاد اعتماد به سازمان‌ها، خیریه‌ها و شفاف‌سازی فعالیت‌ها و هزینه کردها، تحریک احساسات، تشویق معنوی خیرین به کار خیر در تأمین مالی جمعی اثرگذار است. همچنین تشکیل شورای مشترک از نهادهایی همچون شهرداری‌ها، ارشاد، اداره اوقاف، مساجد و نهادهای فرهنگی در راستای تشویق و جذب خیرین می‌تواند در تأمین مالی جمعی اقدامی اثرگذار باشد. برخی محققین همچون جلیلی و طاهری (۱۳۹۷)؛ خادم (۱۳۹۸) در تحقیقات خود

بر لزوم تغییرات ساختاری، چالش‌های ساختاری سازمان‌ها در زمینه جذب منابع مالی جمعی پرداخته‌اند. خادم (۱۳۹۸) در نتایج خود بر لزوم یکپارچگی مدیریتی و چابک سازی سیستم اجرایی تأکید نموده و بهینه‌سازی مدیریت وقف و اداره موقوفات، اطلاع‌رسانی و شفاف‌سازی، به‌کارگیری مدیران با صلاحیت‌های شناختی، عاطفی و عملکردی، مشخص نمودن ساختار ویژه برای وقف و تأمین مالی جمعی و اعمال نظارت هدفمند و قانون‌مند را پیشنهاد نموده است. نتایج جلیلی و طاهری (۱۳۹۷) حاکی از آن است که بیان شفاف برنامه‌های جذب منابع مالی همراه با عملکرد بدون ابهام از عوامل کلیدی موفقیت این برنامه‌ها است.

به‌طورکلی نتایج مرور سیستماتیک این مقاله‌ها نشان می‌دهد که تأمین مالی جمعی و توسعه مشارکت‌های مردمی در سه فاز صورت می‌گیرد که عبارتند از:

- ✓ فاز اول: زمینه‌مندسازی تأمین مالی جمعی.
- ✓ فاز دوم: فرآیند مهندسی مجدد ساختاری.
- ✓ فاز سوم: عملیاتی کردن (اجرایی کردن) تأمین مالی جمعی.

در فاز اول، در جهت دسته‌بندی مضامین مستخرج شده از مرور نظام‌مند؛ این مضامین در یک چارچوب منطقی و علمی قرار می‌گیرند که در این راستا می‌توان از مدل آجزن با عنوان تئوری رفتار برنامه‌ریزی شده نام برد. این مدل از سه متغیر اصلی تشکیل می‌شود که زمینه ایجاد رفتار هستند:

الف) نگرش افراد نسبت به انجام کار خیر؛

ب) فرد برای انجام کار چه میزان احساس می‌کند که تحت هنجارهای اجتماعی قرار گرفته است؟ و هنجارها چه تأثیری بر عوامل مختلف بروز رفتار دارند؟ (هنجار انتزاعی)  
ج) فرد چقدر احساس می‌کند توانایی کنترل درخواست برای کار دارد و یا به عبارتی چقدر از عهده انجام کار برمی‌آید؟ (کنترل رفتاری درک شده). با ایجاد این سه زمینه می‌توان شانس میل و تمایل فرد به انجام رفتار موردنظر را افزایش داد. بلورفروش و انصاری (۱۳۹۸)؛ دلاور، شعبانی، کریمی و درتاج (۱۳۹۵)؛ منصوری و سلیمیان‌ریزی

(۱۳۹۸)؛ نصراللهی و عبدلی سبحانی (۱۳۹۳) از جمله تحقیقاتی که به زمینه‌سازی تأمین مالی جمعی و زمینه‌ها و عوامل نگرشی تأمین مالی جمعی پرداخته‌اند. در فاز دوم، در راستای توسعه ظرفیت‌ها و مشارکت‌های مردمی در فعالیت‌های حرم مطهر رضوی، فرایند بازنگری و مهندسی مجدد ساختاری مطرح می‌شود. این فاز به دو بخش تقسیم می‌شود که عبارت‌اند از:

- ✓ بازنگری و مهندسی مجدد ساختار اجرایی؛
- ✓ مهندسی مجدد سیستم وقف و جذب منابع مالی جمعی.

خادم (۱۳۹۸) در پژوهشی به ساختار مدیریتی و اجرایی سازمان‌ها در فرآیند تأمین مالی جمعی و جذب خیرین پرداخته است. می‌توان گفت یکی از عمده‌ترین آسیب‌ها در بخش مدیریتی و اجرایی است و این دلالت بر نیازمندی توسعه وقف و خیریه به یکپارچگی مدیریتی و چابک‌سازی سیستم اجرایی است. در شریعت و فقه به مدیریت وقف و اداره موقوفات اهتمام و توجه ویژه شده، زیرا اداره وقف در کیفیت و وضعیت وقف و جذب منابع مالی مردمی بسیار مؤثر است. مدیر کارآمد و لایق، موقوفه هرچند غیرکارآمد و منابع مالی ناچیز را به اوج کارآمدی خود می‌رساند و بالعکس اگر مدیری نالایق و غیرصالح باشد بهترین موقوفات و بیشترین منابع مالی مردمی را تبدیل به موقوفه و منابع مالی جمعی بی‌فایده و ناخوشایند می‌کند. به همین دلیل یکی از مهم‌ترین راه‌هایی که به توسعه و جذب منابع مالی جمعی و موقوفات کمک می‌کند، بهینه‌سازی و یکپارچگی مدیریت وقف و نحوه جمع‌آوری منابع مالی مردمی و اداره آن است. زمانی که مردم ببینند موقوفات به‌خوبی اداره می‌شوند و به حال خود رها نمی‌شوند، قطعاً تشویق می‌شوند که به این موضوع مهم توجه نشان دهند. بنابراین نوع مدیریت و نحوه اداره آن از دیدگاه مردم و خیرین بسیار حائز اهمیت است.

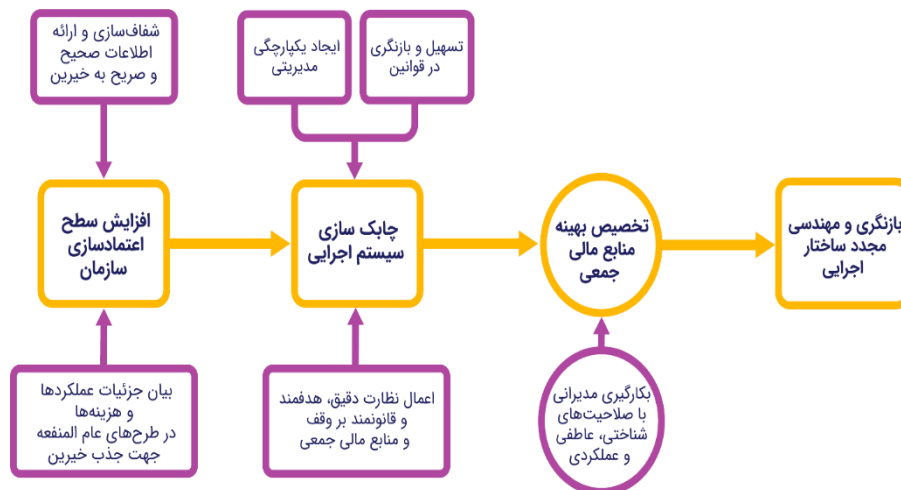

مدل (۳): جمع‌بندی فاز اول و دوم مطالعات داخلی

منبع: یافته‌های تحقیق

در فاز نهایی تحقیقات داخلی، پس از زمینه‌مندسازی تأمین مالی جمعی و بازنگری و مهندسی مجدد ساختارها؛ در این فاز به اجرایی کردن روش‌های تأمین مالی جمعی پرداخته خواهد شد. نوروژی و دیگران (۱۳۹۳) به تأمین مالی جمعی و جذب خیرین از بخش عمومی، بخش خصوصی و از جامعه مدنی و سازمان‌های مردم‌نهاد تأکید نموده است. حسن‌زاده سروستانی، تمیزی‌فر و سیمپاری (۱۳۹۷) به تأمین مالی جمعی و اهدایی از طریق فناوری‌های وب و فضای سایبر، تشکیل پلتفرم‌های تأمین مالی و تشکیل کمپین پرداخته است. صدری و هندی‌زاده (۱۳۹۳) به تأسیس بانک وقف پول، تأسیس صندوق قرض‌الحسنه وقفی و تأسیس شرکت‌های سرمایه‌گذاری اوراق وقفی در تحقیقات خود تأکید نموده است. در بخش مطالعات خارجی، به مرور پژوهش‌های صورت گرفته شده با روش کمی و کیفی در مقطع زمانی سال‌های ۲۰-۲۰۰۰ و به لحاظ موضوعی (تأمین مالی جمعی) پرداخته شده که به صورت مختصر شرح آن در ذیل ارائه خواهد شد. در حوزه پژوهش‌های مرتبط با موضوع مورد مطالعه، تعداد حدود ۲۵ پژوهش شناسایی شده که در مرحله غربال‌گری و فیلترینگ کردن مقاله‌ها ۱۵ مقاله منتخب گردید. نتایج مرور

سیستماتیک این مقاله‌ها نشان می‌دهد که توسعه و جذب منابع مالی جمعی در دیگر کشورها در سه فاز صورت می‌گیرد که عبارتند از:

- ✓ فاز اول: تأثیرگذاری بر فرآیند ادراک.
- ✓ فاز دوم: تجدیدنظر ساختاری و عملکردی.
- ✓ فاز سوم: اجرایی کردن فرآیند تأمین مالی جمعی.

فاز اول تأثیرگذاری بر فرآیند ادراک است که از جمله پژوهش‌های بررسی شده تحقیقات رابرت اوپکوه<sup>۵</sup> (۲۰۱۳)؛ کومر و سن<sup>۶</sup> (۲۰۱۲)؛ آدرین سرگینت<sup>۷</sup> (۲۰۱۰) مورد بررسی قرار گرفته است. نتایج نشان می‌دهد یکی از مهم‌ترین بخش‌ها در راستای توسعه و جذب تأمین مالی جمعی در دیگر کشورها به‌ویژه کشورهای مسلمان، تأثیرگذاری بر فرآیند ادراک مردمی است. از آنجایی که در تأمین مالی جمعی و خیرانه افزایش اعتماد زمینه افزایش تعهد می‌شود و هر دو این‌ها یعنی تعهد و اعتماد منجر به افزایش میزان کمک مالی به مؤسسات خیریه و از سوی دیگر افزایش درآمد این مؤسسات می‌گردد. این موضوع نشان‌دهنده آن است که نه تنها بر میزان کمک مالی افراد به سازمان‌ها نباید تکیه کرد، بلکه بر عواملی همچون اعتماد و تعهد در طولانی‌مدت بسیار بااهمیت‌تر از میزان کمک مالی افراد است. اکثر تحقیقات بر میزان مطلق درآمدهای حاصله از کمک مالی افراد و نهادها، به مؤسسات و ارگان‌های خیریه متمرکز دارند. در صورتی که زمان تعهد افراد به کمک کردن آیتم مهم‌تری است. همچنین متغیرهای جمعیت‌شناختی همچون سن، جنس، تحصیلات و... بر میزان مشارکت افراد در امور خیرانه بسیار اثرگذار است. بنابراین اگر به افراد اطمینان داده شود که منابع مالی کسب‌شده از آنان برای کارهای خیرانه، عاقلانه و برای کمک به افراد فقیر استفاده می‌شود و همچنین منابع مالی مشارکتی آنها با مدیریت بالا برای انجام برنامه‌ها و خدمات خیرانه و نوع‌دوستانه به‌صورتی کارا و مؤثر مصرف می‌گردد، میزان اعتماد افراد برای مشارکت افزایش می‌یابد. در واقع این نتایج نشان‌دهنده آن است که مؤسسات و سازمان‌ها در راستای جذب خیرین و افزایش مشارکت مالی آنها، باید بر فرآیند ادراک افراد متمرکز شوند تا با تغییر این فرآیند ادراکی بر انگیزه آنان برای کمک اثر گذارند. در فاز دوم تجدیدنظر ساختاری و عملکردی، نتایج

مرور نظام‌مند مقاله‌های خارجی در زمینه تأمین مالی جمعی نشان می‌دهد یکی از مهم‌ترین بخش‌های جلب و جذب خیرین به اقدامات مشارکتی خیرانه به ساختارها و عملکرد سازمان‌های خیریه بازمی‌گردد. در این فاز مهم‌ترین عوامل که بر اعتماد و جذب خیرین اثرگذار است دو بُعد طبقه‌بندی می‌شوند:

۱. کارایی اعضای هیأت مدیره و مسئولیت‌پذیری مدیران در تخصیص منابع مالی مردمی: در بُعد مسئولیت‌پذیری مدیران در تخصیص منابع مالی، شفافیت برنامه‌ها و عملکرد مدیران، پاسخ‌گویی مدیران و انطباق عملکرد مدیران با قوانین اسلامی مطرح است. از جمله تحقیقات بررسی شده در این فاز سرگینت و لی<sup>۸</sup> (۲۰۰۴) در مطالعه‌ای با عنوان «اعتماد و روابط متعهدانه در بخش داوطلبانه انگلستان: عوامل تعیین‌کننده رفتار اهداکننده» به افزایش اعتماد و تعهد سازمان‌ها تأکید می‌کنند و افزایش مسئولیت‌پذیری و عملکرد مدیران، تخصیص بهینه منابع جمع‌آوری شده، شفافیت و روشن کردن برنامه‌های سازمان، عینی بودن اثرات برنامه‌ها، کیفیت خدمات به نیازمندان، افزایش آگاهی خیرین از فعالیت‌های سازمان و رسوایی‌های مالی در نتایج خود اشاره می‌کنند. محمد ایخسان و دیگران<sup>۹</sup> (۲۰۱۹) در مطالعه‌ای با عنوان «عوامل کلیدی در مدیریت موفق مسجد المصباحین»، به تشکیل کمیته جمع‌آوری زکات، توانمندسازی اجتماعی، شفافیت و مسئولیت‌پذیری مدیران اشاره کرده است.

۲. کنترل داخلی سازمان: جمالیه و دیگران<sup>۱۰</sup> (۲۰۱۳) در پژوهشی با عنوان «شیوه‌های مدیریت مالی در سازمان‌های دینی؛ شواهدی تجربی از مساجد در مالزی»، بر عملکرد مالی مساجد تأکید می‌کند. یافته‌های این تحقیق نشان می‌دهد، استراتژی کنترل داخلی، عامل مؤثری به منظور بهبود عملکرد مالی آن است. از این رو مساجد باید اهمیت مکانیزم‌های جمع‌آوری سرمایه را مدنظر قرار دهد. همچنین تأکید بر استراتژی کنترل داخلی سازمان و مدیریت مالی از جمله مهم‌ترین نتایج این پژوهش است. کاشیف و دیگران<sup>۱۱</sup> (۲۰۱۶) از جمله مطالعاتی است که در نتایج خود به شفافیت در جمع‌آوری و تخصیص منابع مالی جمعی دست‌یافته است. مود سنوسی و دیگران<sup>۱۲</sup> (۲۰۱۵) در مطالعه خود به اثر سیستم کنترل داخلی، مدیریت مالی و مسئولیت‌پذیری NOPها: چشم‌انداز مساجد مالزی، پرداخته‌اند. از مهم‌ترین نتایج این مطالعه تأکید بر کنترل داخلی سازمان‌ها، مسئولیت‌پذیری مدیران، عملکرد مالی سازمان، تقبل مسئولیت تخصیص منابع مالی توسط کمیته مدیریت در جذب منابع مالی دست‌یافته‌اند.

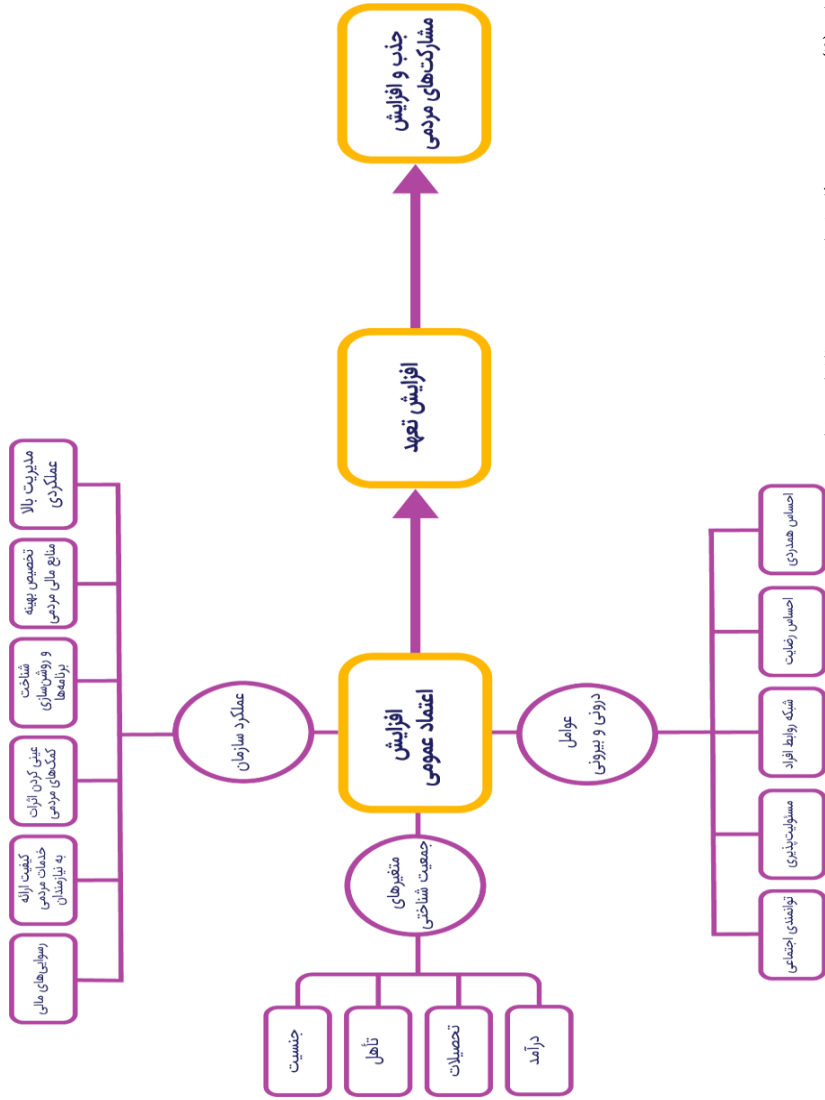

مدل (۴): جمع‌بندی فاز اول و دوم مطالعات خارجی

منبع: یافته‌های تحقیق

در بخش نهایی اجرایی کردن فرآیند تأمین مالی جمعی می‌توان به ابعاد ذیل در این فاز اشاره نمود:

- ✓ روش‌های سنتی تأمین مالی جمعی (کسری، لوانی و پوتری<sup>۱۳</sup>، ۲۰۱۸).
- ✓ روش‌های بازارمحور (پائول چاد و همکاران<sup>۱۴</sup>، ۲۰۱۳).
- ✓ دریافت کمک‌هزینه حمایتی از سازمان‌های دولتی و غیردولتی (ياسوآ و همکاران<sup>۱۵</sup>، ۲۰۱۹).
- ✓ شبکه‌سازی بین‌المللی در راستای جذب و به‌کارگیری کنش‌گران داخلی و بین‌المللی (پاول کولییر<sup>۱۶</sup>، ۲۰۱۴).
- ✓ شناسایی علائق و سلايق مذهبی خیرین.

با توجه به ابعاد ذکرشده در این فاز می‌توان به روش‌های سنتی اشاره نمود که کوتاه‌مدت و نامنظم، منفعلانه و متکی بر ارتباطات اعضاست اشاره نمود و از سوی دیگر روش‌های بازارمحور مطرح است که منظم، بلندمدت و ایجاد انگیزه در افراد به جذب و افزایش جذب درآمد می‌پردازد. از مهم‌ترین تحقیقات صورت گرفته یاسوآ و همکاران (۲۰۱۹) با عنوان «مدیریت صندوق مالی مسجد- مطالعه موردی اکتشافی چند مسجد در کلان‌تان» در مطالعه خود مهم‌ترین منابع تأمین مالی جمعی را دریافت کمک‌هزینه از سوی دولت، دریافت کمک‌هزینه از خیرین بیان می‌کند و سازمان‌دهی فعالیت‌های سازمان، استفاده از امکانات مدرن و ارتقای دانش و تجربه اداره امور مالی به مدیران و هیأت مدیره را روش‌های مؤثر در تأمین مالی معرفی می‌کند.

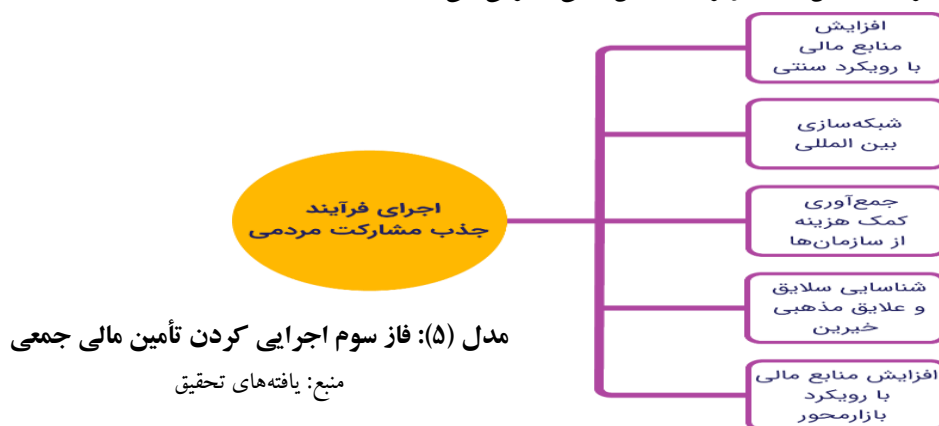



جدول (۲): لیست تحقیقات لاتین مرور شده

سال پژوهش	نام نویسندگان	عنوان پژوهش
2019	Matthew R. Sisco & els	بررسی کمک‌های خیرخواهانه در دنیای آنلاین
2019	Muhammad Ikhsan & els	عوامل کلیدی در مدیریت موفق مسجد المصباحین
2013	Jamaliah Said & els	شیوه‌های مدیریت مالی در سازمان‌های مذهبی: شواهدی تجربی از مساجد در مالزی
2013	Robert A. Opoku	بررسی عوامل انگیزشی در کارهای خیرخواهانه جوانان در یک کشور مهم اسلامی
2012	Sampath Kumar Ranganathan and Sandipan Sen	بررسی فرایند اهدا خیرخواهانه در جنوب هند: نقش جنسیت
2004	Adrian Sargeant & Stephen Lee	اعتماد و روابط متعهدانه در بخش داوطلبانه انگلستان: عوامل تعیین‌کننده رفتار اهداکننده
2015	Zuraidah Mohd Sanusi & els	اثر سیستم کنترل داخلی، مدیریت مالی و مسئولیت‌پذیری nopها: چشم‌انداز مساجد مالزی
2019	Muhammad Ikhsan & els	عوامل کلیدی در مدیریت موفق مسجد المصباحین
2019	Mohd Rushdan Yaso & els	مدیریت صندوق مالی مسجد- مطالعه موردی اکتشافی چند مسجد در کالانتان
2010	Adrian Sargeant	اهدا خیرخواهانه: طرح مدلی برای رفتار خیرانه
2014	Paul Collier	جذب منابع مالی بین‌المللی برای زیرساخت‌های آفریقا
2018	Rahmatina A. Kasri & Niken Iwani S. Putri	راهکارهای افزایش میزان ذکات: مطالعه‌ای کیفی در اندونزی

سال پژوهش	نام نویسندگان	عنوان پژوهش
2016	Muhammad Kashif & els	پویایی‌های پرداخت ذکات: تجربه مسلمانان: یک پژوهش پدیدارشناسانه
2013	Paul Chad & els	توسعه یک رویکرد تحقیقی بازار محور برای سازمان‌های غیرانتفاعی

منبع: یافته‌های تحقیق

#### ۲-۴. مقایسه تطبیقی پژوهش‌های داخلی و خارجی

با توجه به مرور نظام‌مند سیستماتیک پژوهش‌های خارجی و مقایسه آن با پژوهش‌های انجام‌شده در داخل کشور، می‌توان به مقایسه تطبیقی بین آنان پرداخت و مهم‌ترین تفاوت‌ها در نتایج این دو گروه از تحقیقات عبارتند از:

۱. رویکردی جنسیت‌محور برای جذب سرمایه در تحقیقات خارجی؛
۲. به‌کارگیری رویکردهای بازار محور در جذب و افزایش بازدهی سرمایه؛
۳. به‌کارگیری نیروهای متخصص در بازار به‌عنوان هیأت امنای سازمان‌های خیریه و مذهبی؛
۴. شفاف‌سازی از طریق رسانه‌های اجتماعی مجازی؛
۵. ارتقا کنترل داخلی سازمان‌ها؛
۶. تخصیص منابع براساس ارزش‌های جمعی؛
۷. توجه به قومیت محوری در جذب منابع مالی مردمی.
۸. به‌کارگیری شبکه‌های اجتماعی مجازی در راستای شبکه‌سازی بین‌المللی.

با توجه به موارد ذکرشده در بالا، می‌توان مهم‌ترین راهکارهای عملی برای جذب منابع تأمین مالی را این‌گونه شرح داد: مبتنی بر نتایج تحقیقات خارجی ابتدا رویکردی جنسیت‌محور برای جذب سرمایه داشت. دوم رویکردهای مبتنی بر سازمان و استفاده از رویه‌هایی است که سازمان و مساجد و ارگان‌های مذهبی موفق از آنها بهره برده‌اند. سرمایه‌گذاری در کسب‌وکار و اصناف و استفاده از بازده آنها یکی از این رویه‌هاست.

درواقع با وام دادن به اصناف کوچک محلی که حاصل پول زکات است می‌توان دوباره این سرمایه را جذب مصارف و امورات مسجد کرد.

استفاده از نیروهای متخصص در بازار در زمره هیأت امنای سازمان‌های مذهبی یکی دیگر از راه‌های جذب سرمایه است. همچنین شفافیت و مسئولیت‌پذیری از دیگر عوامل مهم است. اگر مساجد به‌طور منظم از طریق رسانه‌های اجتماعی همچون فیسبوک، اینستاگرام، و... مسئولیت‌پذیری خود را با نمایش فعالیت‌های خیریه مساجد در اقصی نقاط کشور نشان دهند می‌توانند اعتماد درازمدت افراد را برای اهدا کمک‌های مردم جذب کنند.

موضوع شفاف‌سازی برنامه‌ها و تخصیص منابع در جذب اعتماد عمومی بسیار مورد تأکید محققان داخلی و خارج از کشور واقع شده است. در پژوهش‌های خارجی این مسأله ذیل مفهوم، کنترل داخلی مفهوم‌پردازی شده است.

قومیت محوری از دیگر راهکارهای پیشنهادشده که در تحقیقات خارجی موردتوجه واقع گردیده است. مثلاً مساجد و سازمان‌های مذهبی باید طبق هر منطقه اجتماعی، گروه قومیتی، گروه مذهبی، بودجه را تنظیم و به مردم اطمینان دهند که این بودجه‌ها با توجه به افراد و گروه‌هایی که آن گروه‌ها متعلق به آن هستند مصرف می‌کنند تا این گروه‌ها اعتماد بیشتری به ارگان‌های مذهبی بیابند و کمک بیشتری به مساجد کنند. گزارش فعالیت‌های اماکن مذهبی به مردم در شبکه‌های مجازی کمک زیادی به برقراری ارتباط با شیعیان اقصی نقاط دنیا برای جذب سرمایه می‌کند.

برای بهبود جذب منابع تأمین مالی جمعی پیشنهاد به حذف قوانینی شده که مانع از عدم حضور سرمایه می‌شوند، باید در مقررات مالی تجدیدنظر شود. همچنین با ایجاد امنیت بیشتر برای سرمایه‌گذاران می‌تواند بخش خصوصی وارد این مسأله شده و ریسک حاصل از آن را به بازار منتقل کند. در این پژوهش‌ها پیشنهادات پژوهشی برای رفع موانع رویکردهای بازار محور به سازمان‌های غیرانتفاعی داده شده است.



### ۳-۴. تحلیل و تفسیر داده‌های کیفی

در پژوهش حاضر مشارکت‌کنندگان با استفاده از نمونه‌گیری هدفمند انتخاب شده‌اند و جامعه آماری خبرگان و مسئولین بلندپایه، حرم مطهر رضوی هستند. جدول (۳) مشخصات توصیفی شرکت‌کنندگان در بخش کیفی پژوهش را نشان می‌دهد.

**جدول (۳): داده‌های توصیفی از مشارکت‌کنندگان**

شغل	رشته تحصیلی	مقطع تحصیلی	سابقه فعالیت	جنسیت
مدیریت	جغرافیای برنامه‌ریزی شهری	دکتری	۱۰ سال به بالا	مرد
مدیریت	مدیریت	کارشناسی ارشد	۱۰ سال به بالا	مرد
مدیریت	الهیات	کارشناسی ارشد	۱۰ سال به بالا	مرد
معاونت	عمران	کارشناسی ارشد	۱۰ سال به بالا	مرد
مدیریت	مدیریت	کارشناسی ارشد	۱۰ سال به بالا	مرد
مدیریت	مدیریت	دکتری	۱۰ سال به بالا	مرد
مدیریت	مدیریت	کارشناسی ارشد	۱۰ سال به بالا	مرد
معاونت	مدیریت	دکتری	۱۰ سال به بالا	مرد
معاونت	حوزوی	خارج فقه	۱۰ سال به بالا	مرد
معاونت	مدیریت کارآفرینی	دکتری	۱۰ سال به بالا	مرد
معاونت	حقوق	کارشناسی	۱۰ سال به بالا	مرد
مدیریت	مدیریت	دکتری	۱۰ سال به بالا	مرد
معاونت	حقوق	کارشناسی ارشد	۱۰ سال به بالا	مرد
مدیریت	مدیریت	دکتری	۱۰ سال به بالا	مرد

نتایج جدول (۳) نشان می‌دهد که ۸ نفر از مشارکت‌کنندگان دارای سمت مدیریت در حرم مطهر رضوی و ۶ نفر در سمت معاونت هستند. ۶ نفر از مشارکت‌کنندگان دارای مدرک دکتری، ۶ نفر دارای مدرک کارشناسی ارشد، ۱ نفر کارشناسی و ۱ نفر فقه است. سابقه اشتغال در حرم مطهر رضوی در همه مصاحبه‌شوندگان بالای ۱۰ سال فعالیت و جنسیت همگی آقا هستند.

- سؤال اول: محدودیت‌ها و موانع تامین مالی جمعی در سازمان مذکور چیست؟  
براساس تحلیل کیفی مصاحبه‌های گردآوری شده، مهم‌ترین محدودیت‌ها و موانع تامین مالی جمعی در سازمان عبارتند از:

۱. محدودیت‌های ساختاری سازمان؛
۲. فرآیند اداری و بوروکراسی پیچیده سازمان؛
۳. فاصله میان سیاست‌ها و برنامه‌های راهبردی سازمان و تخصیص مالی آن؛
۴. ضعف عملکردی در زمینه اطلاع‌رسانی؛
۵. عدم ارتباط‌گیری مناسب با جامعه خیرین و واقفین.

نتایج این بخش همسو با نتایج به دست آمده از تحقیقات داخلی (خادم (۱۳۹۸)؛ جلیلی و طاهری (۱۳۹۷) و خارجی (سرگینت و لی (۲۰۰۴)؛ محمد اینخسان و دیگران (۲۰۱۹)؛ جمالیه و دیگران (۲۰۱۳)؛ مودسنوسی و دیگران (۲۰۱۵) در فاز دوم است.

- سؤال دوم: ظرفیت‌های سازمان در راستای جذب منابع مالی جمعی کدام است؟  
براساس داده‌های گردآوری شده در بخش کیفی این مطالعه، از ظرفیت‌های مهم این سازمان دینی، سرمایه اجتماعی آن است که در ایجاد زمینه‌های نگرشی در جامعه در راستای تامین مالی جمعی اهمیتی بسزایی دارد. روش‌های ذیل از مهم‌ترین اقدامات پیشنهادی سازمان در ارتقا سرمایه اجتماعی خود به ویژه افزایش اعتماد عمومی در جهت جذب منابع مالی جمعی ارائه شده است:

۱. تکریم و تمجید از ناظرین و واقفین؛
۲. آگاهی بخشی به مردم در زمینه هزینه کرده‌ای سازمان؛
۳. شفاف‌سازی دارایی‌ها و موقوفات و محل هزینه کرد آنها.

نتایج این بخش از تحلیل کیفی همسو با نتایج تحقیقات داخلی دلاور، شعبانی، کریمی و درتاج (۱۳۹۵)؛ منصور و سلیمان‌ریزی (۱۳۹۸)؛ بلورفروش و انصاری (۱۳۹۸)؛ نصرالهی و عبدلی سبحانی (۱۳۹۳) و نتایج تحقیقات خارجی رابرت اوپکو (۲۰۱۳)؛ کومروئن (۲۰۱۲)؛ آدرین سرگینت (۲۰۱۰)؛ کاشیف و دیگران (۲۰۱۶) است.

که به موضوع سرمایه اجتماعی و به ویژه شفافیت عملکرد مالی در سازمان‌ها در راستای جذب منابع مالی جمعی تأکید کرده است.

- سؤال سوم: از دیدگاه صاحب‌نظران مهم‌ترین روش‌ها و مدل‌های توسعه تأمین مالی جمعی در فعالیتهای سازمان چیست؟  
براساس نتایج تحلیل کیفی داده‌ها، مهم‌ترین مدل‌های توسعه تأمین مالی جمعی عبارتند از:

۱. وقف مشارکتی؛

۲. به‌کارگیری الگوهای بازاریابی؛

۳. الگوهای خرد تأمین مالی جمعی.

نتایج این بخش از پژوهش همسو با تحقیقات داخلی سیدحسینی و ابراهیم سالاری (۱۳۹۵)؛ مبشراد و غنبرطهرانی (۱۳۹۷)؛ حسن‌زاده سروستانی، تمیزی‌فر و سیمپاری (۱۳۹۶) و تحقیقات خارجی پائول چاد و دیگران (۲۰۱۳)؛ پاول کولیبر (۲۰۱۴) است. درنهایت مهم‌ترین روش‌های ساختاری توسعه الگوهای تأمین مالی جمعی عبارت‌اند از:

۱. کاهش بروکراسی اداری و قوانین دست و پاگیر.

۲. تقویت راه‌های ارتباطی.

۳. اطلاع‌رسانی و شفاف‌سازی هزینه‌کردهای مالی سازمان به مشارکت‌کنندگان مالی (واقفین، ناذرین و...).

۴. اعطای خدمات به واقفین و مشارکت‌کنندگان.

نتیجه تحلیل ۱۴ مصاحبه با مدیران بلندمرتبه حرم مطهر رضوی برای کاوش مدل توسعه مشارکت‌های مردمی در حرم مطهر رضوی، شامل ۲۷۸ مضمون پایه، ۴۴ مضمون سازمان‌دهنده و درنهایت، ۱۶ مضمون فراگیر بود. بدین ترتیب که با تحلیل متن هر مصاحبه قطعاتی از هر مصاحبه که به پرسش‌های پژوهش پاسخ می‌دادند، استخراج شد. سپس با ظهور مضامین پایه در هر مصاحبه تلاش شد با مقایسه مستمر آنها، این کدها براساس شباهت‌های مفهومی در دسته‌های انتزاعی‌تری با عنوان مضامین سازمان‌دهنده

خوشه‌بندی شوند. با انجام بیشتر تحلیل داده‌ها، این مضامین سازمان‌دهنده در ذیل مفاهیم گسترده‌تری با عنوان مضامین فراگیر دسته‌بندی شده‌اند و در انتها شبکه مضامین براساس مضامین فراگیر به دست آمده ترسیم شده است. در این مدل، رویکردهای مدیریتی، درونی‌سازی مشارکت جمعی در سازمان، مهندسی مجدد ساختاری، موانع ساختاری و عملکردی، ایجاد زیرساخت‌های فناورانه، به‌کارگیری گروه‌های متولی، ایجاد برنامه‌های جامع، تغییر رویکرد مدیریتی، زمینه‌سازی نگرشی وقف در جامعه، روش‌های توسعه الگوی مشارکت مردمی، جذب مشارکت‌های فرهنگی مذهبی مردمی با پروتکل‌های خاص، منابع و شرایط تأمین مالی حرم مطهر رضوی، پروژه محوری و الگوهای توسعه مشارکت مردمی احصا شده است. نتایج به دست آمده را می‌توان در سه بخش طبقه‌بندی نمود:

۱. وضعیت ساختاری حرم مطهر رضوی.
۲. ارتقا سرمایه اجتماعی مردمی و زمینه‌سازی نگرشی وقف در جامعه.
۳. جذب مشارکت و انواع مدل‌های مشارکتی.



مدل (۷): مدل طبقه‌بندی شده از نتایج کیفی

منبع: یافته‌های تحقیق



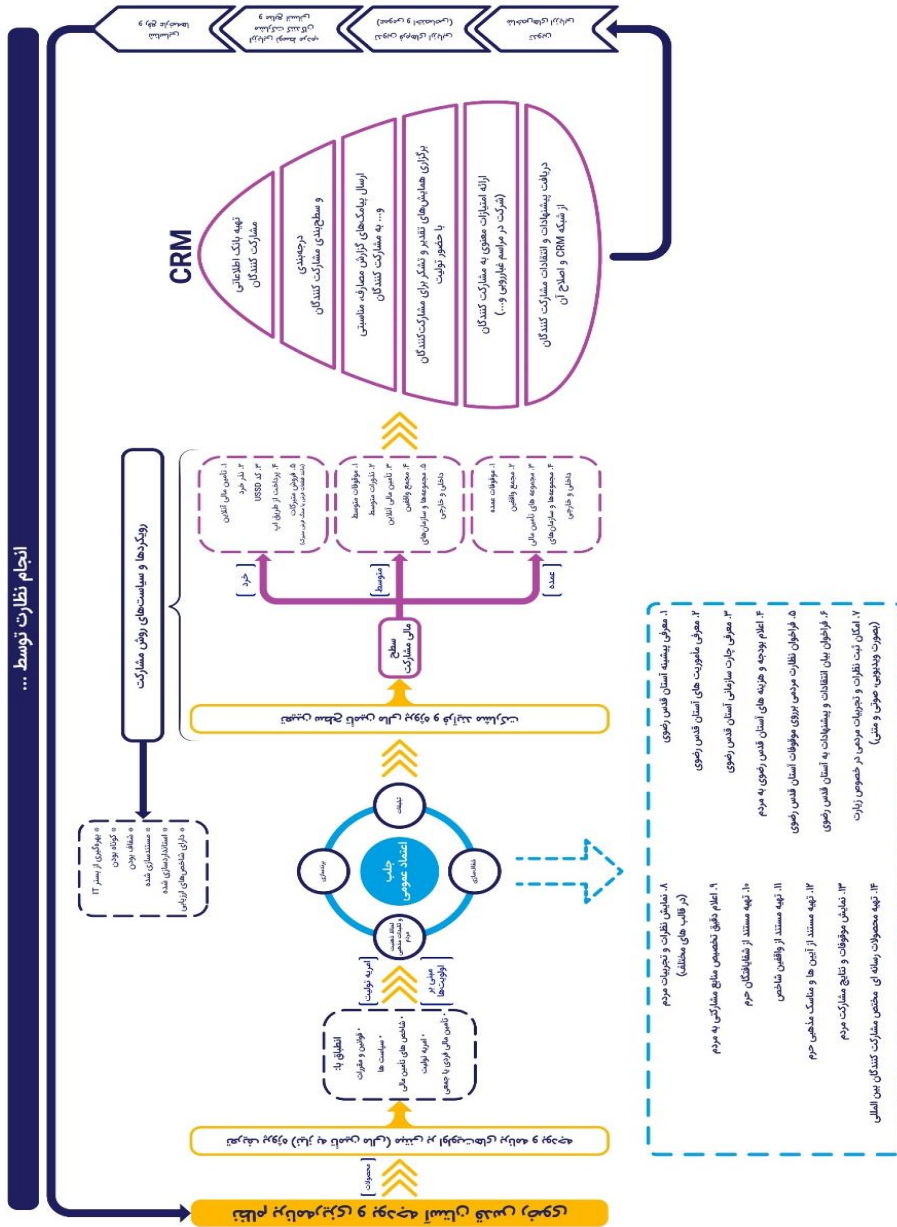

گام نهایی در پژوهش حاضر، اعتباریابی مدل به دست آمده از مراحل مرور نظامند و بخش کیفی است. بدیهی است که مدل ترسیم شده به دلیل مبتنی بودن بر تحقیقات پیشین و دقت در بررسی محتوایی آنها از روایی نسبی برخوردار است؛ اما در جهت تعیین میزان توافق بر مؤلفه‌های مستخرج شده از مصاحبه‌ها و نزدیک کردن آن به دیدگاهی علمی و منطقی ضرورت دارد به صورت مجزا اعتباریابی گردد. بنابراین، بررسی روایی مدل نهایی از سوی خبرگان و مسئولان مورد بررسی قرار گرفته است. در زمینه اعتبارسنجی از روش اعتبار ملاکی معطوف به آینده‌نگری بهره گرفته شده است؛ بدین معنا که از دیدگاه اساتید، صاحب‌نظران و مدیران آیا این مدل در راستای اهداف پژوهش و پاسخ به سؤالات پژوهش تدوین شده است؟ آیا این مدل در آینده (کوتاه‌مدت، میان‌مدت و بلندمدت) به لحاظ دستیابی به اهداف سازمان در زمینه تامین مالی جمعی، قابلیت عملیاتی و اجرایی دارد یا خیر؟ آیا این مدل در آینده (کوتاه‌مدت، میان‌مدت و بلندمدت) به لحاظ دستیابی به اهداف سازمان در زمینه تامین مالی جمعی، کاربردی است یا خیر؟ آیا این مدل در زمینه جذب منابع مالی جمعی موفق خواهد بود یا خیر؟ آیا این مدل می‌تواند برای سازمان مذکور در آینده سودآوری داشته باشد یا خیر؟ آیا این مدل در آینده به لحاظ ارزشی سازمانی در جامعه، دچار مشکل نخواهد شد؟ آیا این مدل به لحاظ ساختار سازمان مربوطه، امکان اجرا و قابلیت عملیاتی شدن دارد یا خیر؟ و در نهایت آیا مدل مذکور با سایر نهادها و سازمان‌ها، دچار واگرایی و همگرایی نخواهد شد؟

با توجه به اینکه تاکنون مدل مشابه مدل فوق به لحاظ فرآیندی در دیگر سازمان‌ها دولتی و خصوصی تدوین نشده است، لذا بر اعتبارسنجی آینده‌نگرانه (بررسی کاربردی بودن مدل، قابلیت عملیاتی، قابلیت اجرا، سوددهی و موفقیت در تامین مالی جمعی در آینده کوتاه‌مدت، میان‌مدت و بلندمدت) به جای اعتبارسنجی گذشته محور تأکید می‌شود. نظر مدیران سازمان به عنوان مشارکت‌کنندگان و نظر خبرگان و صاحب‌نظران به عنوان ناظر مبتنی بر تأیید و اعتبار این مدل است.

**جدول (۴): نتایج اعتبارسنجی مدل نهایی پژوهش**

نتایج اعتبارسنجی	سؤالات
بله. قابلیت اجرایی دارد.	قابلیت عملیاتی و اجرایی در زمینه تأمین مالی جمعی در آینده (کوتاه‌مدت، میان‌مدت و بلندمدت).
بله. کاربردی است.	کاربردی بودن مدل به لحاظ دستیابی به اهداف سازمان
به تناسب برنندسازی و کار تبلیغی و مشروعیت سازمان امکان موفقیت دارد.	موفقیت مدل در زمینه جذب منابع مالی جمعی برای سازمان در آینده (کوتاه‌مدت، میان‌مدت و بلندمدت).
قطعاً امکان سودآوری دارد، اما به توان جذب بستگی تام دارد.	سودآور بودن مدل تدوین‌شده در آینده (کوتاه‌مدت، میان‌مدت و بلندمدت) داشته.
به پروژه‌های تحت مدیریت و درخواست مشارکت مرتبط است. اگر به سمت کارهای عام‌المنفعه حرکت کند مفید است اما اگر صرفاً درآمدزایی ملاک باشد ضد ارزشی تلقی خواهد شد.	آیا این مدل در آینده (کوتاه‌مدت، میان‌مدت و بلندمدت) به لحاظ ارزشی سازمانی در جامعه، دچار مشکل نخواهد شد؟ منظور از ارزشی، منجر به ایجاد وضعیتی در جامعه گردد که به لحاظ ارزشی جایگاه حرم مطهر رضوی را در میان مرد کاهش دهد.
امکان اجرایی دارد، اما روش اجرای آن بهتر است برون‌سپاری باشد.	امکان اجرا و قابلیت عملیاتی شدن مدل تدوین‌شده به لحاظ ساختار سازمان (منظور از ساختار سازمان شرایط و وضعیت سازمانی، بروکراسی اداری، قوانین و مقررات و... است).
با توجه به وظایف و ساختار آستان قدس دلیلی بر واگرایی نیست، بلکه امکان همگرایی هم وجود دارد.	واگرایی و همگرایی مدل تدوین‌شده در تأمین مالی جمعی، با سایر نهادها و سازمان‌های دولتی و غیردولتی.
مجموعاً مدل معتبر، خوب و قابل اجراست.	جمع‌بندی اعتباربخشی

منبع: یافته‌های تحقیق

همچنین براساس نتایج اعتبارسنجی مدیران و خبرگان، دستورالعمل‌های اجرایی لازمه تدوین و به تصویب مدیران سازمان که در فرآیند پژوهش همراه بوده‌اند، رسیده است. بنابراین با توجه به نتایج اعتبارسنجی و تدوین دستورالعمل‌های اجرایی می‌توان گفت این مدل از اعتبار لازمه در سطح بالایی از سوی مدیران سازمان برخوردار است و مورد تأیید صاحب‌نظران و خبرگان قرار گرفته است. بنابراین مدل حاضر یک مدل کاملاً

کاربردی جهت تامین مالی جمعی در یک نهاد مذهبی است؛ از این جهت که با نیازها و اقتضائات یک مجموعه مذهبی هم‌خوانی داشته و مدلی سطح‌بندی شده است. چالش پیش‌روی اجرای این مدل، برخی ساختارهای اداری از یک‌سو و ذهنیت‌های مدیران سنتی از سوی دیگر است.

### نتیجه‌گیری

یکی از زمینه‌ها و عرصه‌های اساسی که در آن موضوع تامین مالی جمعی از جایگاه مهمی برخوردار است، مدیریت مراکز عمومی، دینی و مذهبی است؛ به طوری که در حال حاضر رویکرد غالب نه‌تنها در جهان تشیع و جهان اسلام، بلکه در سراسر جهان برای اداره هر چه بهتر امور نهادهای مختلف دینی و مذهبی، بهره‌گیری از ظرفیت مشتاقان و علاقه‌مندان به نهادهای دینی به ویژه در بحث تامین مالی جمعی است.

با توجه به نتایج به دست آمده و تطبیقی دو فاز مرور نظامند تحقیقات داخلی و خارجی و فاز اکتشافی مصاحبه با نخبگان و مسئولین بلندپایه حرم مطهر رضوی، می‌توان گفت تعیین سطح تامین مالی جمعی در این سازمان در سه سطح خرد متوسط و عمده یا کلان است. در سطح خرد می‌توان به تامین مالی آنلاین، استفاده از کدهای USSD و یا پرداخت از طریق آپ اشاره نمود. در سطح میانه یا متوسط و یا در سطح کلان به نذورات متوسط یا موقوفات متوسط و یا مجمع واقفین، جذب مشارکت سازمان‌های داخلی و خارجی و... اشاره نمود نتایج بخش کیفی در راستای نتایج به دست آمده از بخش مرور نظامند تحقیقات داخلی و خارجی است.

اما یکی از مهم‌ترین نتایج پژوهش به پیش‌شرط‌های شکل‌گیری و توسعه مشارکت‌های مردمی در تامین مالی جمعی سازمان‌های دینی همچون حرم مطهر رضوی اشاره دارد که مهم‌ترین پیش‌شرط‌های شکل‌گیری تامین مالی جمعی، در اولین گام تعریف پروژه‌های نیاز به تامین‌های مالی جمعی مبتنی بر اولویت‌های برنامه‌ریزی شده و برنامه راهبردی سازمان و سپس انطباق با قوانین و مقررات و سیاست‌های و امر به تولیت و در گام بعدی جلب اعتمادی عمومی از طریق برندسازی، تبلیغات، شفاف‌سازی و مستندسازی پروژه‌ها و هزینه‌کرد آن برای عموم مردم به ویژه خیرین تأکید می‌گردد. در

این راستا مهندسی مجدد و اصلاح ساختار اداری و مدیریتی سازمان در جهت کاهش موانع و محدودیت‌های جذب منابع مالی جمعی، اهمیت بسیار برخوردار است. مدل اینفوگرافی فوق، مدل نهایی و کاربردی پیشنهادی که از تلفیق نتایج به دست آمده از مرور نظام‌مند سیستماتیک تحقیقات داخلی و خارجی و انجام مصاحبه عمیق با خبرگان و مسئولین بلندپایه حرم مطهر رضوی و نتایج تحلیل کیفی داده‌ها مستخرج و طراحی شده است و اعتبارسنجی آن با برگشت مدل پیشنهادی به افراد مشارکت‌کننده در پژوهش و میزان اعتباربخشی و موافقت با مدل سنجیده شده است و نتایج نشان می‌دهد مدل فوق به لحاظ علمی و کاربردی، دارای اعتبار است و دستورالعمل‌های لازمه برای اجرای این مدل تدوین شده است.

#### یادداشت‌ها

1. Crowd Sourcing
2. Donation
3. Eward and/ or Voting Rights
4. Member Checking
5. Robert A.Opoku
6. Sampath Kumar Ranganathan & Sandipan Sen
7. Adrian Sargeant
8. Sargeant & Stephen Lee
9. Muhammad Ikhsan & et al
10. Jamaliah Said & et al
11. Muhammad Kashif & et al
12. Zuraidah Mohd Sanusi & et al
13. Kasri & Niken Iwani S. Putri
14. Paul Chad & et al
15. Yaso & et al
16. Paul Collier

#### کتابنامه

بلورفروش، علی؛ و انصاری، محمداسماعیل (۱۳۹۸). بررسی عوامل بروز رفتارخیرخواهانه با رویکرد پدیدارشناسی در شهر اصفهان. *فصلنامه تربیت اسلامی*، ۱۲(۳۰)، ۷-۱۹.

بهاری‌فر، حامد؛ شهرابی، محسن؛ و جلال، محمد (۱۳۹۵). الگوی تأمین مالی بنگاه‌های کوچک و متوسط، تأمین مالی جمعی: مفاهیم، مدل‌ها و ملاحظات قانون‌گذاری. تهران: مرکز پژوهش‌های مجلس شورای اسلامی جمهوری اسلامی ایران.

جلیلی، زهرا؛ و طاهری، مرتضی (۱۳۹۷). نوآوری در جذب منابع مالی؛ تأملی بر چالش‌های مالی مدیران مدارس دولتی. *فصلنامه ابتکار و خلاقیت در علوم انسانی*، ۸(۲۹)، ۸۳-۱۰۸.  
حسن‌زاده سروستانی، حسین؛ تمیزی‌فر، مهدی؛ و سیمیری، محمدرضا (۱۳۹۷). تأمین مالی جمعی، الگویی مناسب جهت جذب مشارکت‌های خیرین. *فصلنامه تحقیقات مالی اسلامی*،

doi: 10.30497/ifr.2018.2276. ۹۰-۵۹، (۸)۴

خادم، امیررضا (۱۳۹۸). شناسایی و مدل‌سازی عوامل مؤثر بر جذب منابع خیریه و وقف به ورزش زنان. *فصلنامه مطالعات راهبردی ورزش و جوانان*، ۱۸(۴۳)، ۱-۲۲.

دلاور، علی؛ شعبانی، زهرا؛ کریمی، یوسف؛ و درتاج، فریبرز (۱۳۹۵). تبیین عوامل روان‌شناختی و اجتماعی بر نوع دوستی خیرین مدرسه‌ساز. *فصلنامه روانشناسی تربیتی*، ۱۰(۳۹)، ۴۵-۸۰.

زرندی، سعید؛ افشارپور، محسن؛ و عساگره، سجاد (۱۳۹۴). مطالعه‌ای تطبیقی مدل‌های کسب‌وکار پلتفرم‌های برتر تأمین مالی جمعی در جهان. *فصلنامه مدیریت توسعه فناوری*،

Doi: 10.22104/jtdm.2016.384. ۱۵۰-۱۲۷، (۱۰)۳

سریزدی، علی حاجی‌غلام؛ رجب‌زاده قطری، علی؛ مشایخی، علینقی؛ و حسن‌زاده، علیرضا (۱۳۹۷). بررسی سیستماتیک؛ پیشینه پژوهشی تأمین مالی جمعی. *فصلنامه رشد فناوری*، ۱۵(۵۷)، ۴۴-۵۳.

سیدحسینی، سیدمحمد؛ و ابراهیمی سالاری، تقی (۱۳۹۴). نهادسازی نوین مالی برای وقف پول و اثر آن بر توسعه. *فصلنامه پژوهش‌های پولی-بانکی*، ۸(۲۶)، ۵۹۵-۶۱۶.

صداقت نوری، حسین (۱۳۹۴). سیاست پژوهی پارادایم‌های مشارکتی شهروندان در مدیریت محیط زیست شهری. *فصلنامه مدیریت شهری*، ۱۰(۳۸)، ۲۷۳-۲۹۹.

صدری، سیدمحمد؛ و هندی‌زاده، حکیمه‌السادات (۱۳۹۳). وقف ارزش‌های مالی اعتباری. *فصلنامه پژوهش‌های فقهی*، ۱۰(۳۹)، ۵۱۵-۵۴۸.

عباسی. سهیل (۱۳۹۲). تأمین مالی از طریق سرمایه‌گذاری جمعی: روش‌ها بسترها و انگیزه‌ها. *ششمین کنفرانس توسعه نظام مالی در ایران*، مجموعه مقالات ششمین کنفرانس توسعه نظام تأمین مالی در ایران، تهران.

عسگری مروت، علی؛ عالی‌پور، حسن؛ مهنوش، مینا؛ و بهرامی‌گرو، مجتبی (۱۳۹۹). ایده‌های نوآورانه و اندیشه‌های مجرمانه: مرز تأمین مالی جمعی و تأمین مالی تروریسم. *فصلنامه پژوهش حقوق کیفری*، ۹(۳۳)، ۱۲۹-۱۵۷.

کرسول، جان (۱۳۹۱). پوشش کیفی و طرح پژوهش انتخاب از میان پنج رویکرد روایت پژوهی، پدیدارشناسی، نظریه داده‌بنیاد، قوم‌نگاری، مطالعه موردی (حسین دانایی‌فرد و حسین کاظمی، مترجمان). تهران: صفار.

منصوری، علی؛ و سلیمیان‌ریزی، ملیحه (۱۳۹۸). بررسی عوامل مؤثر بر جذب و توسعه مشارکت‌های خیرین کتابخانه‌ساز. فصلنامه مطالعات کتابداری و علم اطلاعات، ۱۱(۴۲)، ۱۹-۳۲.

مبشراد، فاطمه؛ و غنبرطهرانی، نسیم (۱۳۹۷). عوامل تأثیرگذار بر کارکرد رسانه‌های اجتماعی در تأمین مالی جمعی مؤسسات خیریه، فصلنامه مطالعات مدیریت کسب‌وکار هوشمند، ۶(۲۴)، ۱۰۹-۱۳۶.

نصرالهی، خدیجه؛ و عبدلی سبحانی، منصور (۱۳۹۳). عوامل مؤثر بر جلب مشارکت شهروندان در تأمین مالی خدمات شهری از طریق بخش سوم، وقف (مطالعه موردی شهر اصفهان). فصلنامه مطالعات و پژوهش‌های شهری و روستایی، ۶(۲۳)، ۷۵-۹۱.

نوروزی، خلیل؛ آزادی احمدآبادی، جواد؛ جوادی، مجتبی؛ اکبرزاده، معین؛ و اکبرزاده، امین (۱۳۹۳). تأمین مالی خیرانه دانشگاه‌ها: شناسایی الزامات و کژکارکردها (مطالعه موردی

دانشگاه امام صادق(ع)). دوفصلنامه تحقیقات مالی اسلامی، ۴(۷)، ۱۶۹-۱۹۸. Doi: 10.30497/ifr.2014.1679

Abbasi, S. (1392). Financing Through Crowdfunding: Methods, Incentives and Incentives. Sixth Conference on Financial System Development in Iran, Proceedings of the Sixth Conference on Financial System Development in Iran, Tehran (In Persian).

Askari Marwat, A; Alipour, H; Mehrnoosh, M; & Bahrami Groo, M. (1399). Innovative Ideas and Criminal Ideas: the Frontier of Mass Financing and Terrorist Financing. *Journal of Qualitative Law Research*, 9 (33), 129-157 (In Persian).

Baharifar, H; Shahrabi, M; & Jalal, M. (2015). Small and Medium Enterprise Financing Model, Collective Financing: Concepts, Models and Legislative Considerations. Tehran: Research Center of the Islamic Consultative Assembly of the Islamic Republic of Iran (In Persian).

Belleflamme, P., Lambert, T., & Schwienbacher, A. (2014). Crowdfunding: Tapping the Right Crowd. *Journal of Business Venturing*, 29(5), 585-609.

Bolorforosh, A; & Ansari, M, I. (1398). Investigating the Causes of Benevolent Behavior with Phenomenological Approach in Isfahan. *Islamic Education Quarterly*, 12 (30), 7-19 (In Persian).

Cresswell, J. (1391). Qualitative Scanning and Research Design Select from Five Approaches of Narrative Research, Phenomenology, data-based theory,

- Ethnography, Case Study (Hossein Danaeifard and Hossein Kazemi, Translators). Tehran: Saffar (In Persian).
- Delaware, A; Shabani, Z; Karimi, Y; & Dortaj, F. (2015). Explaining Psychological and Social Factors on the Altruism of School-Building Philanthropists. *Journal of Educational Psychology*, 10 (39), 45-80 (In Persian).
- European Commission (2015). Crowdfunding. (<http://ec.europa.eu/growth/access-to-finance>).
- Hassanzadeh Sarvestani, H; Tamizifar, M; & Simiari, M, R. (1397). Co-Financing is a Good Model for Attracting Charitable Contributions. *Islamic Financial Research Quarterly*, 4 (8), 59-90 (In Persian). Doi: 10.30497 / ifr.2018.2276
- Harahap, M. I., Harahap, R. D., Daulay, A. N., & Marliyah, M. (2019). Key Factors for the Successful Management of the Al Musabbihin Mosque. *Journal of Management and Business Innovations*, 29-32.
- Jalili, Z; & Taheri, M. (1397). Innovation in Attracting Financial Resources; A Reflection on the Financial Challenges of Public School Principals. *Quarterly Journal of Innovation and Creativity in the Humanities*, 8 (29), 83-108 (In Persian).
- Khadem, A, R. (1398). Identifying and Modeling the Factors Affecting the Attraction of Charitable Resources and Devotion to Women's Sports. *Journal of Strategic Studies in Sports and Youth*, 18 (43), 1-22 (In Persian).
- Mansoori, A; & Salimianrizi, M. (1398). Investigating the Effective Factors on Attracting and Developing the Contributions of Library Donors. *Journal of Library and Information Science Studies*, 11 (42), 19-32 (In Persian).
- Mubasherrad, F; & Ghanbar Tehrani, N. (1397). Factors Affecting the Functioning of Social Media in Collective Financing of Charities, *Quarterly Journal of Smart Business Management Studies*, 6 (24), 109-136 (In Persian).
- Nasrallah, K; & Abdoli Sobhani, M. (1393). Factors Affecting Citizens' Participation in Financing Urban Services through the Third Section, Waqf (Case Study of Isfahan). *Quarterly Journal of Urban and Rural Studies and Research*, 6 (23), 75-91 (In Persian).
- Norouzi, K; Azadi Ahmadabadi, J; Javadi, M; Akbarzadeh, M; & Akbarzadeh, A (1393). Charitable Financing of Universities: Identifying Requirements and Malfunctions (Case Study of Imam Sadiq University. *Bi-Quarterly Journal of Islamic Financial Research*, 4 (7), 169-198 (In Persian). Doi: 10.30497 / ifr.2014.1679
- Opoku, R. A. (2013). Examining the Motivational Factors behind Charitable Giving Among Young People in a Prominent Islamic Country. *International Journal of Nonprofit and Voluntary Sector Marketing*, 18(3), 172-186.
- Ordanini, A., Miceli, L., Pizzetti, M., & Parasuraman, A. (2011). Crowd-Funding: Transforming Customers into Investors through Innovative Service Platforms. *Journal of Service Management*, 22(4), 443-470.



- Ranganathan, S. K., & Sen, S. (2012). Examining Charitable Donation Process in South India: Role of Gender. *International Journal of Nonprofit and Voluntary Sector Marketing*, 17(2), 108-121.
- Sadri, S, M; & Hindizadeh, H, S. (1393). Endowment of Credit Financial Values. *Journal of Jurisprudential Research*, 10 (39), 515-548 (In Persian).
- Said, J., Mohamed, A., Sanusi, Z. M., & Yusuf, S. N. S. (2013). Financial Management Practices in Religious Organizations: an Empirical Evidence of Mosque in Malaysia. *International Business Research*, 6(7), 111.
- Sargeant, A. (1999). Charitable Giving: Towards a Model of Donor Behaviour. *Journal of Marketing Management*, 15(4), 215-238.
- Sargeant, A., & Lee, S. (2004). Trust and Relationship Commitment in the United Kingdom Voluntary Sector: Determinants of Donor Behavior. *Psychology & Marketing*, 21(8), 613-635.
- Sanusi, Z. M., Johari, R. J., Said, J., & Iskandar, T. (2015). The Effects of Internal Control System, Financial Management and Accountability of NPOs: the Perspective of Mosques in Malaysia. *Procedia Economics and Finance*, 28, 156-162.
- Schwienbacher, A., & Larralde, B. (2010). Crowdfunding of Small Entrepreneurial Ventures. *Handbook of Entrepreneurial Finance*, Oxford University Press, Forthcoming.
- Sedaghat Nouri, H. (1394). Policy Research of Citizens' Participatory Paradigms in Urban Environmental Management. *Urban Management Quarterly*, 10 (38), 273-299 (In Persian).
- Seyyd Hosini, S, M; & Ebrahimi Salari, T. (1394). New Financial Institution for Endowment of Money and its Effect on Development. *Monetary-Banking Research Quarterly*, 8 (26), 595-616 (In Persian).
- Srizadi, A, H, G; Rajabzadeh Qatari, A; Mashayekhi, A; & Hassanzadeh, A, R (1397). Systematic Review; Research Background of Crowdfunding. *Technology Development Quarterly*, 15 (57), 44-53 (In Persian).
- Yasoa, M. R., Ghazali, M. S., Alwi, M. A. M., Azira Hanani Ab Rahman; Abdulla, S. S., Abdullah, A. R., Ismail, M., & Yaacob, M. R. (2019). "Fund Management – An Exploratory Case Study of Several Mosques in Kelantan" *Research in World Economy*, 10(2).
- Zarandi, S; Afsharpour, M; & Asagareh, S. (1394). A Comparative Study of the Business Models of the World's top Crowdfunding Platforms. *Technology Development Management Quarterly*, 3 (10), 127-150 (In Persian). Doi: 10.22104 / jtdm.2016.384